

SONY[®]

3-856-761-11(2)

Digital Audio Tape Deck

Operating Instructions _____	EN
Mode d'emploi _____	F
Bedienungsanleitung _____	D

DAT
Digital Audio Tape

SBM[™]
Super Bit Mapping

DTC-A6

© 1996 by Sony Corporation

3-856-761-11(2)

WARNING

To prevent fire or shock hazard, do not expose the unit to rain or moisture.

To avoid electrical shock, do not open the cabinet. Refer servicing to qualified personnel only.

For the customers in the United States

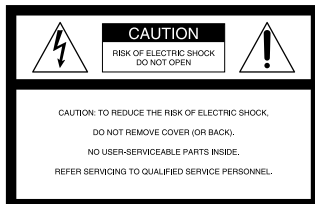

This symbol is intended to alert the user to the presence of uninsulated “dangerous voltage” within the product’s enclosure that may be of sufficient magnitude to constitute a risk of electric shock to persons.



This symbol is intended to alert the user to the presence of important operating and maintenance (servicing) instructions in the literature accompanying the appliance.

Owner’s Record

The model and serial numbers are located on the rear of the unit. Record the serial number in the space provided below. Refer to them whenever you call upon your Sony dealer regarding this product.

Model No. DTC-A6

Serial No. _____

INFORMATION

This equipment has been tested and found to comply with the limits for a Class B digital device, pursuant to Part 15 of the FCC Rules.

These limits are designed to provide reasonable protection against harmful interference in a residential installation. This equipment generates, uses, and can radiate radio frequency energy and, if not installed and used in accordance with the instructions, may cause harmful interference to radio communications. However, there is no guarantee that interference will not occur in a particular installation. If this equipment does cause harmful interference to radio or television reception, which can be determined by turning the equipment off and on, the user is encouraged to try to correct the interference by one or more of the following measures:

- Reorient or relocate the receiving antenna.
- Increase the separation between the equipment and receiver.
- Connect the equipment into an outlet on a circuit different from that to which the receiver is connected.
- Consult the dealer or an experienced radio/TV technician for help.

CAUTION

You are cautioned that any changes or modifications not expressly approved in this manual could void your authority to operate this equipment.

For the customers in Canada

CAUTION

TO PREVENT ELECTRIC SHOCK, DO NOT USE THIS POLARIZED AC PLUG WITH AN EXTENSION CORD, RECEPTACLE OR OTHER OUTLET UNLESS THE BLADES CAN BE FULLY INSERTED TO PREVENT BLADE EXPOSURE.

Voor de klanten in Nederland



Bij dit produkt zijn batterijen geleverd. Wanneer deze leeg zijn, moet u ze niet weggooien maar inleveren als KCA.

Welcome!

Thank you for purchasing the Sony Digital Audio Tape Deck. Before operating the unit, please read this manual thoroughly and retain it for future reference.

The DTC-A6 has the following features:

- High-density linear converters
A pulse A/D converter that produces clear, elegant sound quality and theoretically zero cross distortion, and a pulse D/A converter with a newly developed digital filter and a full feedforward format that reduces quantizing noise in the audible bandwidth, thus expanding the range of spatial expression.
- SBM (Super Bit Mapping) function
- The Serial Copy Management System (see page 21)
- Three sampling frequencies (48 kHz, 44.1 kHz, 32 kHz)
- Recording and playback in long-play mode
- Analog recording at 44.1 kHz
- Sub codes
Start IDs, program numbers and other sub codes written to the tape allow you to locate tracks quickly.
- See-through cassette compartment lid
A see-through cassette compartment lid that allows you to view tape operations during playback and recording.
- Rack mount adaptor

About This Manual

The instructions in this manual are for DTC-A6.

Conventions

Instructions in this manual describe the controls on the deck.

The following icon is used in this manual:



Indicates useful information or tips that make a task easier.



Indicates a task that requires use of the remote.

TABLE OF CONTENTS

Getting Started

- Unpacking 4
- Rack Mounting 4
- Hooking Up the System 5

Recording on a DAT 6

Playing a DAT 8

Recording Operations

- Things You Should Know Before Recording 9
- Adjusting the Recording Level for Analog Recording 9
- Locating the End of the Recorded Portion (End Search) 10
- Setting the Recording Mode 10
- Using the SBM (Super Bit Mapping) Function 11
- Inserting a Sound-Muted Section While Recording (Record Muting) 11
- Recording Using a Timer (Timer Recording) 12

EN

Playback Operations

- About the Display 12
- Locating a Track (AMS/Direct Access) 13
- Playing Tracks Repeatedly (Repeat Play) 13
- Playback Using a Timer (Timer Playing) 14

Writing Sub Codes

- About Sub Codes 14
- Writing Start IDs During Recording 14
- Writing Start IDs During Playback 15
- Adjusting the Position of an Existing Start ID 16
- Erasing Start IDs 16
- Renumbering the Program Numbers Automatically (Renumbering) 17

Additional Information

- Precautions 17
- Cleaning 18
- Display Messages 18
- Troubleshooting 19
- Specifications 20
- SBM (Super Bit Mapping) Function 20
- Guide to the Serial Copy Management System 21

Index 23

Recording on a DAT

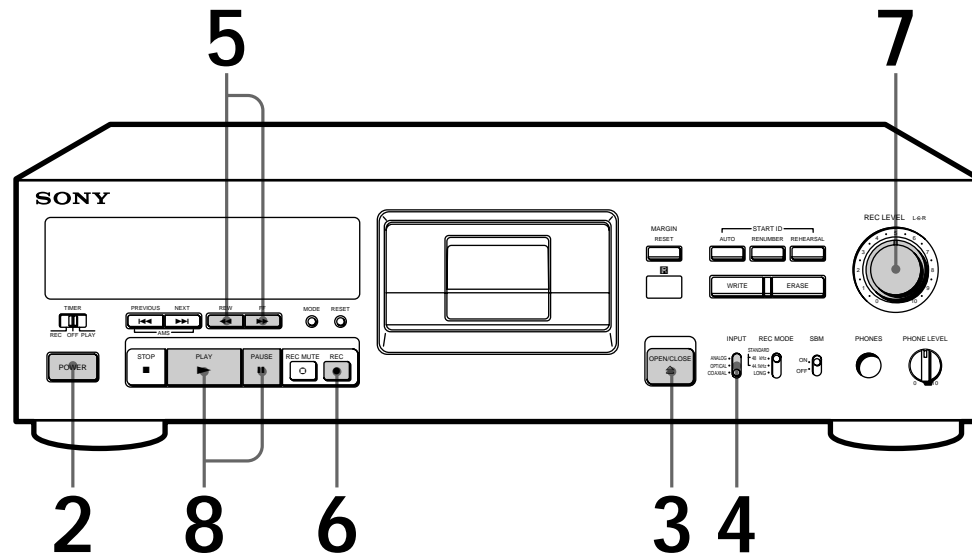

See page 5 for hookup information.

1 Turn on the amplifier and play the program source you want to record.

2 Press POWER.

3 Press OPEN/CLOSE  and insert a cassette.

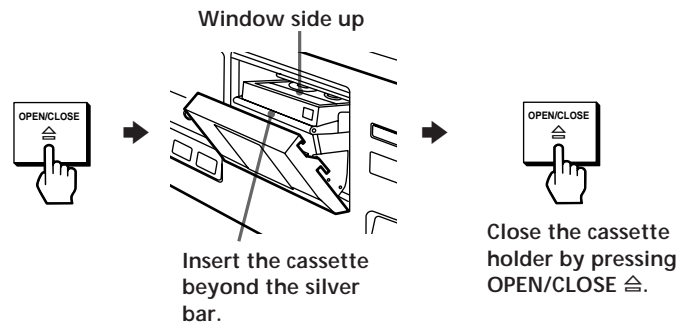

4 Set INPUT to the corresponding input connector.

To record through	Set INPUT to
ANALOG (LINE) IN	ANALOG
DIGITAL OPTICAL IN	OPTICAL
DIGITAL COAXIAL IN	COAXIAL

 If "UNLOCK" appears in the display
The program source is not connected to the deck properly or is not turned on. Make sure that the program source is properly connected or turned on.

5 Locate the position where you want to start recording.

To record from the beginning of the tape

Press REW ◀◀ to rewind the tape to its beginning.

To record from the end of the recorded portion

1 Press REW ◀◀ to rewind the tape to its beginning.

2 Press FF ▶▶.

The deck locates the end of the recorded portion on the tape and stops automatically.

6 Press REC ●.

The deck becomes ready to record.

7 When recording the analog input signal, adjust the recording level with REC LEVEL.

The recommended recording level is 3. For details, refer to "Adjusting the Recording Level for Analog Recording" on page 9.

8 Press PAUSE || or PLAY ▶.

Recording starts.

9 Start playing the program source.

When the tape reaches the end, the deck rewinds it automatically to its beginning and stops (Auto Rewind).

To	Press
Stop recording	STOP ■
Pause recording	PAUSE . Press the button again to resume recording.
Take out the cassette	OPEN/CLOSE ⇄ after stopping recording

To prevent accidental erasure

Slide the record-protect tab to the left as shown in the illustration below.

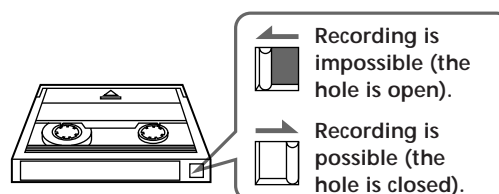

Playing a DAT

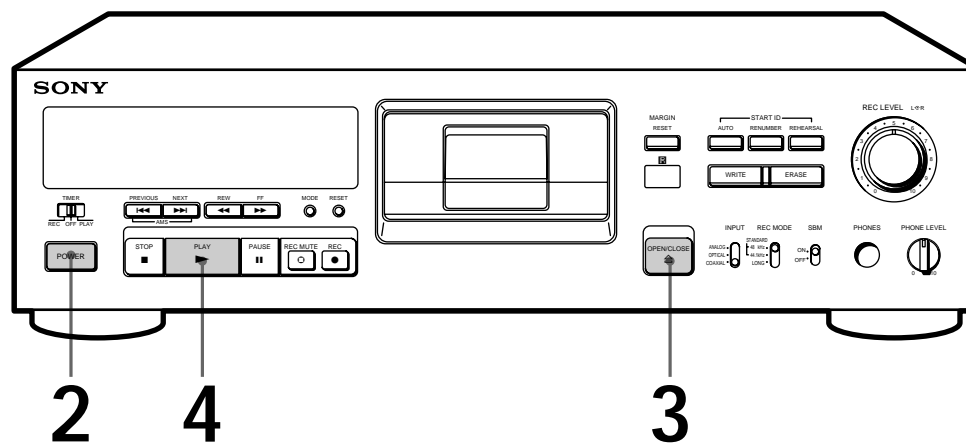

See page 5 for hookup information.

To use headphones Connect them to the PHONES jack. Use PHONE LEVEL to adjust the volume.

1 Turn on the amplifier and set the source selector to the position for DAT.

2 Press POWER.

3 Press OPEN/CLOSE and insert a cassette.

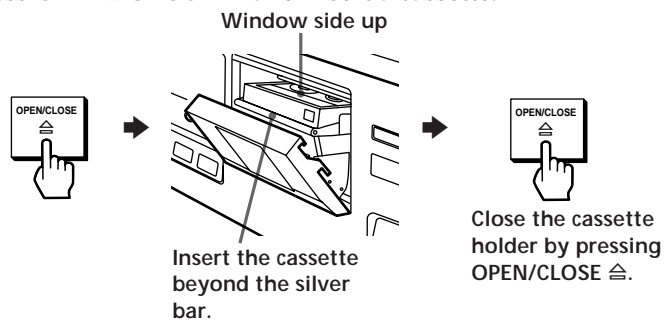

4 Press PLAY . The deck starts playing. Adjust the volume on the amplifier.

To	Press
Stop playing	STOP
Go to the next track	NEXT
Go to the preceding track	PREVIOUS
Fast-forward or rewind	FF or REW when the deck is stopped
Fast-forward or rewind while monitoring the sound	FF or REW during playback. Release the button to resume normal playback.
Take out the cassette	OPEN/CLOSE after stopping playing

Recording Operations

For basic recording operations, see pages 6 and 7.

Things You Should Know Before Recording

The difference between a blank section and a sound-muted section

The deck distinguishes between two kinds of silent sections, which are respectively called a “blank section” or “sound-muted section”.

Blank section

This is a section on which no signal has ever been recorded.

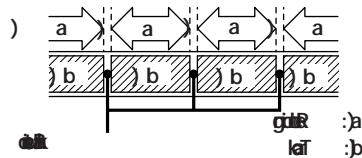

Sound-muted section

This is a section on which a signal has been recorded but at a level that is not audible.

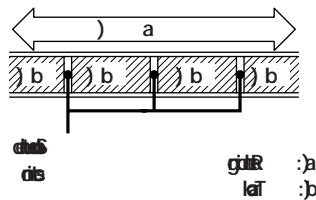

Important

Make sure no blank sections are created while you are recording. The existence of blank sections within recorded material will make search operations using the PREVIOUS ◀◀ / NEXT ▶▶ buttons impossible or destroy the continuity of the absolute time codes.

💡 If you press the REC ● button while in a blank section

The deck automatically rewinds the tape to the beginning of the blank section and changes to recording pause (except during Timer Recording).

Absolute time codes

Absolute time codes indicate the elapsed time from the beginning of the tape. These codes are automatically recorded. Note that once recorded, absolute time codes cannot be re-written.

For accurate recording of absolute time codes

- If the tape is blank, make sure to start recording from the beginning of the tape.
- Use Record Muting (see page 11) to insert spaces between tracks. Do not advance the tape with the PLAY ► or FF ▶▶ button.
- To start recording from the middle of a tape, use End Search (see page 10) to locate the end of the recorded portion. This will prevent the creation of blank sections.

If “EMPHASIS” appears in the display

The deck is recording a digital signal with emphasis (in the higher frequencies). The recording will also contain the same emphasis.

If the deck is left in recording pause for more than 10 minutes

Recording pause will be released automatically, the deck will stop and “SOURCE” will appear in the display.

To resume recording, press the REC ● button. The deck will change to recording pause.

When using a new tape

Before you record on a new tape, we recommend that you fast forward the whole tape and then rewind to the beginning to make the tape reel smoothly.

Adjusting the Recording Level for Analog Recording

Before you start recording an analog source through ANALOG (LINE) IN, set the INPUT switch to ANALOG and adjust the recording level.

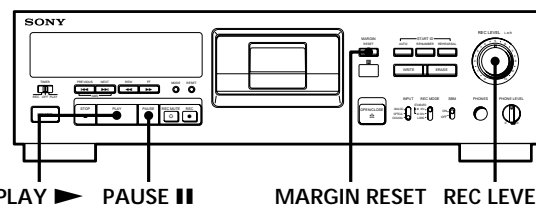

- 1 Do Steps 1 to 6 of “Recording on a DAT” on pages 6 and 7.
- 2 Play the portion of the program source with the strongest signal level.
- 3 While monitoring the sound, turn REC LEVEL to adjust the recording level so that the peak level meters are at maximum level without entering the OVER (red) range.

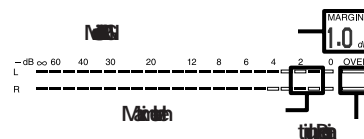

The segments of the peak level meters corresponding to the maximum signal strength remain lit longer than normal.

The MARGIN indication shows the margin between maximum signal strength and 0 dB, changing each time a stronger signal.

(Continued)

9^{EN}

Recording Operations

If the level exceeds 0 dB

The segments under "OVER" light up, and "0.0 dB" flashes in the display. If these segments light steadily, sound distortion may occur. To avoid this, keep the recording level between -12 dB and 0 dB.

To reset the margin indication

Press MARGIN RESET. The margin indication changes to "-- dB".

- 4 Stop playing the program source.
- 5 To start recording, press PAUSE **||** or PLAY **▶**, then start playing the program source.

Locating the End of the Recorded Portion (End Search)

End Search detects a blank section longer than 9 seconds, then automatically rewinds the tape to the end of the recorded portion, then stops.

Use End Search to start recording from the end of the recorded portion without creating a blank section on the tape.

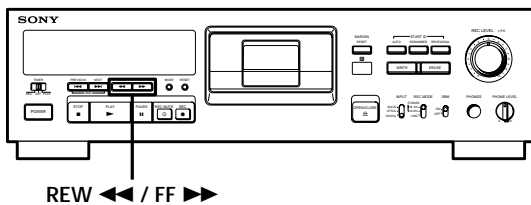

- 1 With the deck stopped, press REW **<<** to rewind the tape to the beginning.
- 2 Press FF **>>**.
The deck locates the end of the recorded portion, then stops.
The deck stops at the beginning of any blank section that is 9 seconds or longer, or fast-forwards to the end of the tape if the tape is blank.

- 💡** If you press the REC **●** button while in a blank section
The deck automatically rewinds the tape to the beginning of the blank section and changes to recording pause. "BLANK" and "WAIT" appear in the display while the deck is searching for the beginning of the blank section.

Notes

- End Search does not operate if you press the FF **>>** button while in a blank section.
- If the tape is blank, the deck merely fast-forwards to the end of the tape.

Setting the Recording Mode

You can select either of two recording modes—standard or long—in the following cases.

- When recording an analog input signal with the INPUT switch set to ANALOG
- When recording a digital input signal with a sampling frequency of 32 kHz with the INPUT switch set to OPTICAL or COAXIAL.

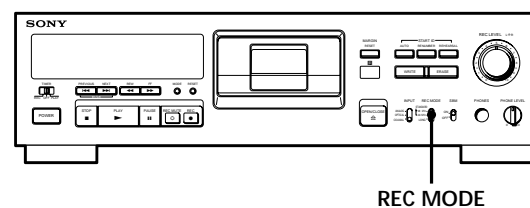

Set REC MODE to select the recording mode. The following table shows the selectable recording modes and corresponding REC MODE position and sampling frequency for various input signals.

Input signal	REC MODE position	Recording mode
Analog	STANDARD (48 kHz)	Standard play (48 kHz)
	STANDARD (44.1 kHz)	Standard play (44.1 kHz)
	LONG	Long play (32 kHz)
Digital (32 kHz)	STANDARD (48 kHz)	Standard play (32 kHz)
	STANDARD (44.1 kHz)	
	LONG	Long play (32 kHz)
Digital (44.1 kHz)	STANDARD (48 kHz)	Standard play (44.1 kHz)
	STANDARD (44.1 kHz)	(Standard play only)
	LONG	
Digital (48 kHz)	STANDARD (48 kHz)	Standard play (48 kHz)
	STANDARD (44.1 kHz)	(Standard play only)
	LONG	

The recording time in long-play mode (the REC MODE switch set to LONG) is twice as long as standard-play mode.

**The counter in long-play mode**

The displayed tape running time, absolute time and remaining time on the tape are for standard-play mode. Double the time to obtain the corresponding times for long-play mode.

Note

Do not change the INPUT or REC MODE setting while recording. This may cause an error in the "PGM TIME" (playing time of the track) display.

Using the SBM (Super Bit Mapping) Function

You can use the SBM function to record on analog input signal only when the INPUT switch is set to ANALOG and the REC MODE switch to STANDARD (either 48 kHz or 44.1 kHz). For details on the SBM function, see "SBM (Super Bit Mapping) Function" on page 20.

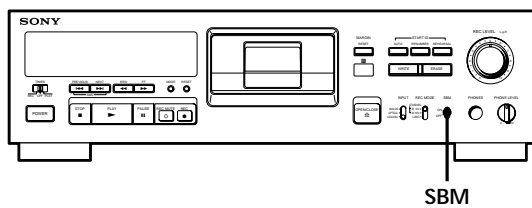

Set SBM to ON.

"SBM" appears in the display during recording using the SBM function.

To turn the SBM function off

Set SBM to OFF.

Inserting a Sound-Muted Section While Recording (Record Muting)

Use Record Muting to insert a space of about 4 seconds between tracks. This is recommended if you plan to copy the DAT tape to an analog audio cassette tape since the spaces will allow you to use automatic search functions to locate the beginning of each track. When you start recording from the beginning of a blank tape and want to insert a space before the first track, be sure to create a sound-muted section using Record Muting only. Do not advance the tape with the FF ►► or PLAY ► button since this will create a blank section on the tape (see page 9).

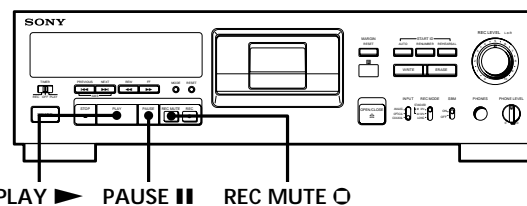

- 1 Press REC MUTE ○ where you want to insert a space while the deck is recording or in recording pause. The deck creates a sound-muted section as "REC" flashes in the display. After the sound-muted section is completed, "REC" lights up and the deck changes to recording pause.

To insert a blank space longer than 4 seconds

Hold down the REC MUTE ○ button as long as you want. When you release the button, the sound-muted section ends and the deck changes to become recording pause. If you keep the button pressed longer than 4 seconds, "REC" will begin to flash more quickly and the time elapsed after pressing the REC MUTE ○ button is shown in the display.

When you release the REC MUTE ○ button, || in the display stays on and the deck changes to recording pause.

- 2 Press PAUSE || or PLAY ► to resume recording. The deck starts recording again.

Note

If you do not create a sound-muted section at the beginning of a tape, you may not be able to move or erase a start ID (see page 14) that is recorded within 2 seconds from the beginning of the tape.

Recording Operations

Recording Using a Timer (Timer Recording)

By connecting a timer (not supplied) to the deck, you can start and stop recording operations at specified times. For further information, refer to the instructions that came with the timer.

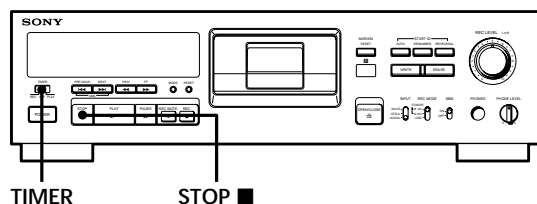

- 1 Do Steps 1 to 7 of "Recording on a DAT" on pages 6 and 7.
- 2
 - To specify the time for the start of recording, press STOP ■.
 - To specify the time for the end of recording, do Steps 8 and 9 of "Recording on a DAT" on page 7.
 - To specify the time for the start and end of recording, press STOP ■.
- 3 Set TIMER on the deck to REC.
- 4 Set the timer as required.
 - When you have set the time for the start of recording, the deck turns off. When the specified time arrives, the deck turns on and after about 10 seconds starts recording.
 - When you have set the time for the end of recording, the deck continues recording, then when the specified time arrives, the deck stops recording and turns off.
 - When you have set the time for both the start and end of recording, the deck turns off. When the starting time arrives, the deck turns on and after about 10 seconds, recording starts. When the ending time arrives, the deck stops recording and turns off.
- 5 After using the timer, set TIMER on the deck to OFF.

Notes

- If TIMER switch is left at the REC position, the deck will automatically start recording when you turn on the deck next time.
- During Timer Recording (i.e., when the TIMER switch is set to the REC position), Auto Rewind (see page 7) will not function even if the tape ends during recording. This is to prevent previously recorded material from being recorded over.

Playback Operations

For basic playback operations, see page 8.

About the Display

You can use the display to show the following types of time information:

- absolute time
- playing time of the track
- remaining time on the tape
- tape running time

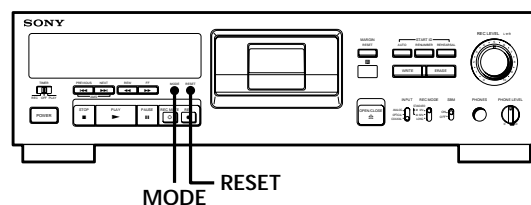

Showing the absolute time, playing time of the track, remaining time on the tape, and tape running time.

Press MODE (or COUNTER MODE on the remote). Each time you press the button, the displayed information changes as follows.

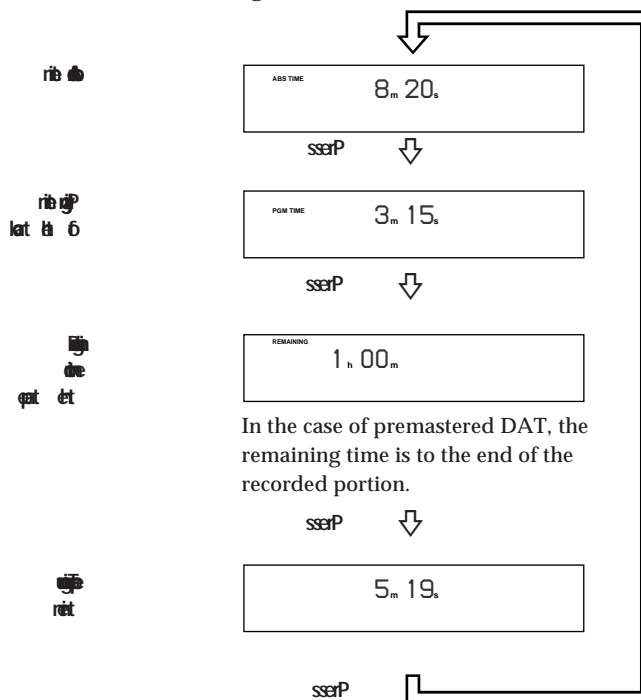

To reset the tape running time

Press RESET (or COUNTER RESET on the remote).

Notes

- When playing certain types of premastered tapes, "BB" may appear momentarily in the display at the beginning of the tape.
- The playing time of the track does not appear in the following cases:
 - When you start playing from the middle of the track
 - During rewinding
- In standard-play mode, the remaining time on the tape appears about 16 seconds after you start playing.
- The displayed remaining time may vary somewhat from the actual remaining time, depending on the tape.

If "EMPHASIS" appears in the display

The deck is playing an audio signal recorded with emphasis (in the higher frequencies). The deck, however, plays the signal while automatically deemphasizing it (with attenuation proportional to the degree of emphasis).

Locating a Track (AMS*/Direct Access)

You can locate the tracks in a number of ways, but only after you have recorded start IDs on the tape (see pages 14 to 16). To use Direct Access, program numbers must be recorded on the tape (see pages 14 and 17).

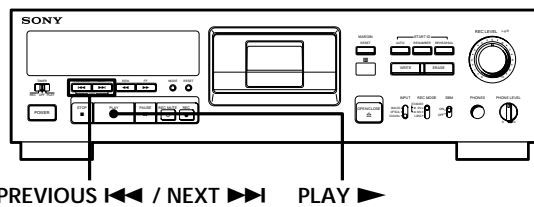

To locate	Press
The beginning of the next or succeeding tracks (AMS)	NEXT ▶▶ as many times as you want while playing. For example, to locate the second track ahead, press twice.
The beginning of the current track(AMS)	PREVIOUS ◀◀ once while playing
The beginning of preceding tracks (AMS)	PREVIOUS ◀◀ as many times as you want while playing. For example, to locate the second track behind, press three times.
By specifying the program number of a track (Direct Access)	1 Enter the program number of the track with the number buttons. 2 Press ▶.

* AMS = Automatic Music Sensor.

💡 If you enter the wrong program number during Direct Access 
If you haven't pressed the ▶ button, press the CLEAR button on the remote, then enter the correct number. If you have already pressed the ▶ button, pressing the CLEAR button will not erase the wrong program number. Stop the deck and reenter the program number.

💡 If the deck detects a blank section of 9 seconds or more, or the end of the tape
The deck rewinds the tape automatically to its beginning and stops (Auto Rewind).

💡 You can make the deck start playing automatically from the beginning of the tape after rewinding
Press PLAY ▶ while holding down REW ◀◀.

Playing Tracks Repeatedly (Repeat Play)

You can play a specific track or all the tracks on the tape repeatedly.

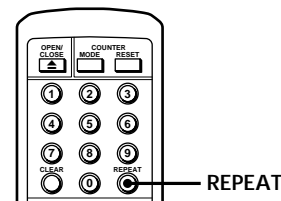

Playing all tracks repeatedly

Press REPEAT repeatedly while playing a track until "REPEAT" appears in the display. The deck will then play back all tracks until it detects the end of the last track, which may be:

- a blank section of 9 seconds or more
- the end of the tape

When the deck detects either of the above, it rewinds the tape to beginning and plays back all tracks again. The deck repeats this cycle up to 5 times, then automatically stops.

To stop playing all tracks repeatedly

Press REPEAT repeatedly until "REPEAT" disappears.

Note

Repeat Play of all tracks is canceled when you take out the cassette.

Playing a track repeatedly

Press REPEAT repeatedly while playing the track that you want until "REPEAT 1" appears in the display. The deck will then play back the track until its end, which may be:

- the next start ID
- a blank section of 9 seconds or more
- the end of the tape

When the deck detects any of the above, it rewinds the tape and starts playing from the start ID of the same track again. The deck repeats this cycle up to 5 times, then automatically stops.

To stop playing a track repeatedly

Press REPEAT repeatedly until "REPEAT 1" disappears.

Note

Repeat Play of a single track is canceled when you take out the cassette.

Playback Operations

Playback Using a Timer (Timer Playing)

By connecting a timer (not supplied) to the deck, you can start and stop playback operations at specified times. For further information, refer to the instructions that came with the timer.

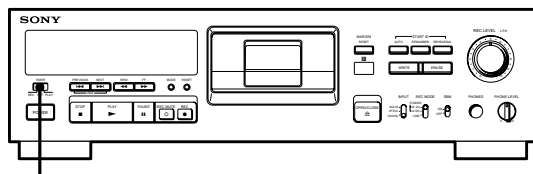

TIMER

- To specify the time for the start of playing, do Steps 1 to 3 of "Playing a DAT" on page 8.
• To specify the time for the end of playing, do Steps 1 to 4 of "Playing a DAT" on page 8.
• To specify the time for the start and end of playing, do Steps 1 to 3 of "Playing a DAT" on page 8.
- Set **TIMER** on the deck to **PLAY**.
- Set the timer as required.
 - When you have set the time for the start of playback, the deck turns off. When the specified time arrives, the deck turns on and after about 10 seconds starts playing.
 - When you have set the time for the end of playback, the deck continues playing, then when the specified time arrives, the deck stops playing and turns off.
 - When you have set the time for both the start and end of playback, the deck turns on. When the starting time arrives, the deck turns on and after about 10 seconds, playback starts. When the ending time arrives, the deck stops playing and turns off.
- After using the timer, set **TIMER** on the deck to **OFF**.

Writing Sub Codes

About Sub Codes

In the DAT format, sub codes (i.e., control codes such as start IDs and program numbers) can be written on the tape along with the audio signal. These sub codes allow you to use AMS (see page 13) or Direct Access (see page 13). Since sub codes are written on the tape separately from the audio signal, they have no effect on the audio signal.

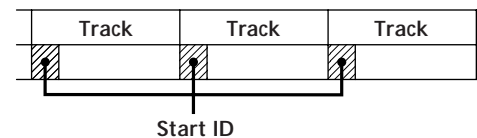

Start IDs

Start IDs indicate the start of a track, and therefore allow you to locate the position of a track precisely. The start IDs are 9 seconds in length (18 seconds in long-play mode) to enable easy detection during fast-forwarding or rewinding.

Program numbers

Program numbers serve as track numbers. Occupying the same position as start IDs, a program numbers allow you to locate specific tracks.

Notes

- The **STOP** ■ and **PAUSE** || buttons do not work during the writing of sub codes.
- Writing and erasing of start IDs and renumbering of program numbers are impossible if the record-protect hole on the DAT cassette is open (see page 7).

Writing Start IDs During Recording

You can write start IDs either manually or automatically anytime during recording.

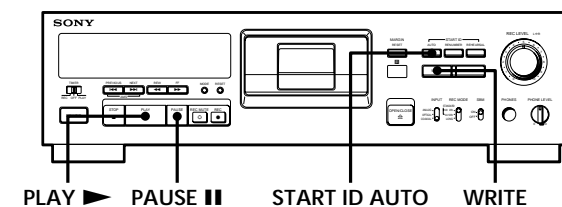

Manual Writing of Start IDs During Recording

Press WRITE.

“ID WRITE” appears in the display for a few seconds and the start ID is written on the tape at the selected position. “START ID” flashes in the display during this time.

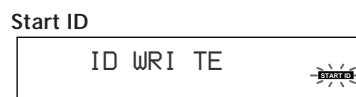

Note

The interval between start IDs must be more than 18 seconds (36 seconds in long-play mode). If the interval is less than 18 seconds (or 36 seconds), the deck may fail to detect the second start ID during playback.

Writing the Start IDs Automatically During Recording

Do the following procedure to automatically write program numbers along with start IDs at the same position.

- When recording an analog signal with the INPUT switch at ANALOG
A start ID and program number are written whenever the input signal rises above a given level after remaining at a muted or low level for 3 seconds or more.
- When recording a digital signal with the INPUT switch at OPTICAL or COAXIAL
A start ID and program number are written whenever a new track is detected while recording a digital signal through the COAXIAL IN or OPTICAL IN jack from a digital source such as CD player or another DAT deck. Start IDs and program numbers are not written, however, for tracks that are less than 18 seconds in length.

- 1 Do Steps 1 to 7 of “Recording on a DAT” on pages 6 and 7.
The deck changes to recording pause.
- 2 Press START ID AUTO repeatedly until “AUTO” appears in the display.
- 3 If you are recording from the end of the recorded portion, use the number buttons to specify the program number after the last one recorded.

Example: When program number 5 is the last program number recorded on the tape.

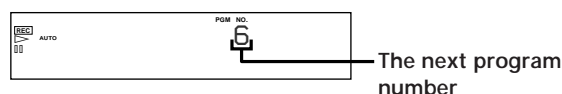

If the last program number on the tape appears in the display, you don't have to specify the next program number. If you are recording from the beginning of a blank tape, program number “1” appears in the display. If you forget program numbering at this time, you can add them later (see “Renumbering the Program Numbers Automatically (Renumbering)” on page 17).

- 4 To start recording, press PAUSE || or PLAY ►, then start playing the program source. Start IDs are written on the tape automatically during recording. “ID WRITE” appears for a few seconds whenever a sub codes (a start ID and program number) are being written.

- 💡 During digital recording from a CD player
Start recording on your deck first, then press the ► PLAY button on the CD player while it is stopped. If you place your deck into recording pause and the CD into play pause before you start recording, the start ID and program number of the first track on the CD may not be correctly written to the tape.

Note

During automatic start ID writing the positioning of some start IDs may be inaccurately or inappropriately positioned away from the beginning of the track. If this happens, you can reposition or erase the start IDs later (see “Accurate Positioning of Start IDs (Rehearsal)” and “Erasing Start IDs” on page 16).

Writing Start IDs During Playback

You can write start IDs during playback.

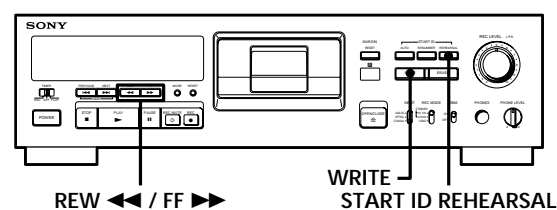

Press WRITE.

“ID WRITE” appears in the display for a few seconds and the start ID is written on the tape at the selected position. “START ID” flashes in the display during this time.

Writing Sub Codes

Accurate Positioning of Start IDs (Rehearsal)

- 1 During playback, press START ID REHEARSAL when you arrive at the proper position. "REHRSL" appears, "START ID" flashes in the display and Rehearsal repeats a 3-second portion starting from the selected position. Note that the repeated portion will play back 8 times, with the remaining number of times appearing to the right of the "REHRSL". After 8 times, the deck automatically stops.
- 2 Press REW ◀◀ or FF ▶▶ to move the beginning of the repeated portion. Each time you press the REW ◀◀ or FF ▶▶ button, the beginning of the repeated portion shifts backwards or forwards in 0.3-second increments, up to a maximum extent of about 2 seconds (4 seconds in long-play mode) in either direction.

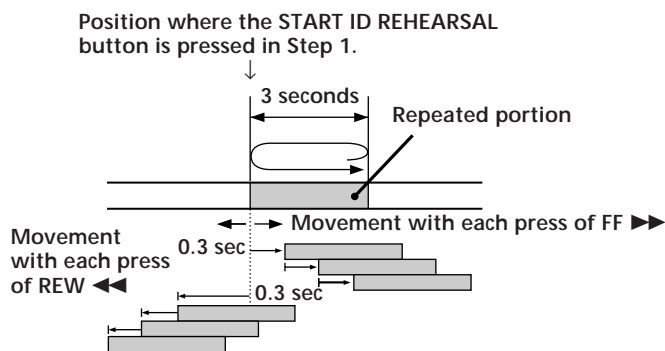

The time in the display shows the shift in position from the time the START ID REHEARSAL button was pressed.



- 3 Press WRITE. "ID WRITE" appears in the display for a few seconds and the start ID is written on the tape at the selected position. "START ID" flashes in the display during this time.

Adjusting the Position of an Existing Start ID

You can adjust the position of previously recorded start IDs.

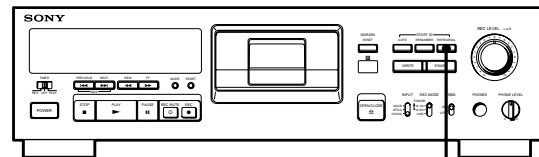

START ID REHEARSAL

- 1 During playback, press START ID REHEARSAL when the existing start ID you want to reposition is displayed. The deck rewinds to the beginning of start ID and Rehearsal repeats a 3-second portion.
- 2 Do Steps 1 to 3 of "Accurate Positioning of Start IDs (Rehearsal)" on this page. You can move the start ID to a maximum extent of about 2 seconds (4 seconds in long-play mode) in either direction from its original position.

Note

Start IDs written within 10 seconds from the end of the tape may be difficult or impossible to move.

Erasing Start IDs

You can erase any start ID.

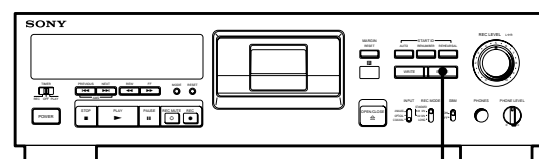

ERASE

Press ERASE when the start ID you want to erase is displayed.

"(ERASE)" appears in the display as the deck rewinds to the beginning of the start ID, then "ID ERASE" appears as the deck erases the start ID.

- It takes 9 seconds to erase a start ID.
- Program numbers are erased together with start IDs.

Renumbering the Program Numbers Automatically (Renumbering)

Renumbering searches for each start ID from the beginning of the tape and assigns a new program number to each one starting with 1. Use Renumbering in the following cases:

- When you've added a start ID while playing the tape.
- When a program number is missing due to an erased start ID.
- When you began recording from the middle of the tape and wrote a program number that already exists, or when one of the the start IDs has no program number.

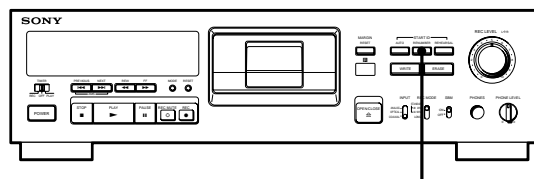

START ID RENUMBER

Press START ID RENUMBER while the deck is playing or stopped.

"RENUMBER" flashes in the display and the tape is automatically rewound to its beginning. The deck then starts searching for start IDs from the beginning of the tape and assigns a new consecutive program number to each track. When the deck detects a start ID, the deck plays the track from the start ID for 2 seconds, then writes a new program number on the tape. During this time, "RENUMBER" lights up and "START ID" flashes.

After Renumbering is finished, the deck rewinds the tape automatically to its beginning, then stops.

Note

Renumbering may not function correctly when:

- A blank section exists on the tape.
- The interval between two start IDs is less than 18 seconds (36 seconds in long-play mode).
- A start ID exists within 10 seconds from the end of the tape.

Precautions

On safety

- Do not disassemble the cabinet as this may result in an electric shock. Refer servicing to qualified personnel only.
- Should any solid object or liquid fall into the cabinet, unplug the AC power cord before operating the unit any further.

On power sources

- Before operating the unit, check that its operating voltage is identical with your local power supply. The operating voltage is indicated on the nameplate at the rear of the unit.
- The unit is not disconnected from the AC power source (mains) as long as it is connected to the wall outlet, even if the unit itself has been turned off.
- If you are not going to use the unit for a long time, be sure to disconnect the AC power cord (mains lead) from the wall outlet. To disconnect the cord, grasp the plug itself; never pull the cord.
- AC power cord must be changed only at the qualified service shop.

On operation

If the unit is brought directly from a cold place to a warm place, or is placed in a very damp room, moisture may condense inside the unit, "CAUTION" may appear in the display, and the unit may not operate. If this happens, remove the cassette and leave the unit turned on for about an hour until the moisture evaporates.

On placement

- Place the unit in a location with adequate ventilation to prevent heat build-up.
- Do not place the unit:
 - on a soft surface such as a rug that might block the ventilation holes on the bottom.
 - near heat sources.
 - in direct sunlight.
 - in an inclined position.
 - in a place subject to excessive dust or mechanical shock.

On the tapes

- After using a tape, put it into its case and keep it where it will not be subject to sunlight, high temperature, moisture or dust.
- The DAT cassette shell is designed to keep out dust. Do not open the case to expose the tape.
- The hole at the back of the cassette is the detector slot. Do not cover this slot.

Additional Information

Regarding tapes of over 120 minutes

Do not use thin-tape cassettes (with a playing time of over 120 minutes) to record important material since such cassettes are subject to the following problems:

- Improper threading of the tape after repeated AMS, rewinding, fast-forwarding, or cueing operations.
- Incorrect writing and erasing of start IDs.
- Sound distortion.

For the customers in the U.S.A.

For detailed safety precautions, see the leaflet "IMPORTANT SAFEGUARDS."

If you have any questions or problems concerning your unit, please consult your nearest Sony dealer.

Cleaning

Cleaning the cabinet, panel and controls

Use a soft cloth slightly moistened with a mild detergent solution. Do not use any type of abrasive pad, scouring powder or solvent such as alcohol or benzine.

Cleaning the head and tape path

- Prolonged operation will cause contamination of the head. To obtain the best possible recording and playback sound, we recommend that you use the Sony DT-10CL cleaning cassette (not supplied) to clean the head after every ten hours or so of operation.
- Clean the head with the cleaning cassette when the deck has not been used for a long period of time. Contamination of the head may cause sound drop-out during playback.

Using the cleaning cassette

- 1 Insert the cleaning cassette as you would a normal DAT cassette.
- 2 Press PLAY ►. After 10 seconds, press STOP ■. Do not press the REC ● or FF ►► button for cleaning.
- 3 Remove the cleaning cassette without rewinding it. You should rewind the cleaning cassette only when it has reached the end.

Notes on cleaning

- After 10 hours of operation, "CLEANING" appears in the display for about ten seconds when you turn on the deck. It is recommended that you clean the head and tape path periodically, using this message as a guide.
- Due to the shortness of the cleaning cassette, the counter will not show the actual running time and remaining time of the cassette.

Display Messages

The following table explains the various messages that appear in the display.

Message	Meaning
ANALOG	This appears for a few seconds when you set the INPUT switch to ANALOG.
BLANK	The deck is searching for the beginning of the blank section on the tape.
CAUTION	A safety mechanism is operating because of condensation or other reasons.
CLEANING	Cleaning the head and tape path is recommended. After about 10 hours of deck use, this message appears for about 10 seconds whenever you turn on the deck.
COAXIAL	This appears for a few seconds when you set the INPUT switch to COAXIAL.
(ERASE)	The deck is searching for the beginning of the start ID to be erased.
ID ERASE	A start ID is being erased.
ID WRITE	A start ID or program number is being written.
NO TAPE	A cassette is not inserted into the deck.
OPTICAL	This appears for a few seconds when you set the INPUT switch to OPTICAL.
PROHIBIT	The program source you are about to record cannot be recorded through the digital input jacks or connectors. For more information, see "Guide to the Serial Copy Management System" (see pages 21 and 22).
PROTECT	The record-protect hole on the cassette is open and recording on the tape cannot be done.
REHRSL	Rehearsal is on.
SOURCE	The deck has been in recording pause for about 10 minutes, or you've pressed the REC ● button while no cassette is in the deck or the cassette is record-protected.
TAPE END	The tape has come to the end of the recorded portion.
TAPE TOP	The tape has reached its beginning.
UNLOCK	No digital signal is being input to the jack or connector that you selected with the INPUT switch.
WAIT	The deck is searching for the beginning of the blank section on the tape.
(WRITE)	This appears when the WRITE button is pressed.

Troubleshooting

If you've experienced any of the following difficulties while using the deck, use this section as a guide to remedy the problem. Should any problem persist, consult your nearest Sony dealer.

The cassette holder does not close.

- ➔ Check that the cassette is inserted correctly (see pages 6 and 8).
- ➔ Insert the cassette beyond the silver bar (see pages 6 and 8).

The function buttons do not work.

- ➔ The deck has just been turned on and will not operate for about 4 seconds. Wait 4 seconds (10 seconds when "CLEANING" appears) before attempting any operation.
- ➔ The PAUSE **||** button is activated. Press PAUSE **||** to cancel pause.
- ➔ The tape has reached its end. Press REW **◀◀** to rewind the tape.

No sound

- ➔ Make the proper connections (see page 5).
- ➔ The connected amplifier is not being operated properly. Operate the amplifier as required for the respective deck operation. (Refer to the operating instructions of the amplifier.)

The deck does not record.

- ➔ The record-protect hole on the cassette is open. Slide the record-protect tab to close the hole (see page 7).
- ➔ The INPUT switch is incorrectly set. Set INPUT to the correct position.
- ➔ The REC LEVEL control is set at 0. Turn REC LEVEL clockwise to raise the recording level (only during analog recording).
- ➔ The signal input to the digital input jack or connector is protected against digital copying (only during digital recording). Input the signal through the analog input jack or connector.

The OPEN/CLOSE **⊞ button does not work.**

- ➔ The OPEN/CLOSE **⊞** button does not function during recording. Press STOP **■** or PAUSE **||** to stop recording first, then press OPEN/CLOSE **⊞**.

"CAUTION" appears and the deck cannot be operated.

- ➔ A safety mechanism is operating because of condensation. Remove the cassette and leave the deck turned on for about an hour. Then turn the deck off, then on again (see page 17).

Sub codes writing is not possible.

- ➔ The record-protect hole on the cassette is open. Slide the record-protect tab to close the hole (see page 7).

Start ID writing is not possible during recording.

- ➔ The start ID cannot be written within 9 seconds (18 seconds in long-play mode) after the end of the previous start ID. Make sure at least 9 seconds (18 seconds in the long-play mode) has passed after the last start ID and before writing a new one.

Direct Access does not work.

- ➔ The specified program number does not exist on the tape. Press START ID RENUMBER to renumber the program numbers.
- ➔ The program numbers are out of order. Press START ID RENUMBER to renumber the program numbers.

The deck begins rewinding the tape during playback.

- ➔ Repeat Play is on. Press REPEAT on the remote repeatedly to turn off "REPEAT" or "REPEAT 1" in the display and cancel Repeat Play.

The tape operation buttons do not function while writing or erasing a start ID.

- ➔ All buttons do not work during the 9 seconds the start ID is being written (18 seconds in long-play mode). Wait until the writing the start ID finishes before operation.

Absolute time codes writing is not possible.

- ➔ Recording began within a blank section. Rewind the tape to its beginning, or locate the end of the recorded portion with End Search before starting recording.

Tape transport is excessively loud during fast-forwarding or rewinding.

- ➔ The noise is caused by the cassette and is not a mechanical problem.

The tape stops suddenly.

- ➔ The cassette is defective or damaged. Press OPEN/CLOSE **⊞** and replace the cassette with a new one.

When pressing REW **◀◀/FF **▶▶** or PREVIOUS **I◀◀**/NEXT **▶▶I**, the tape stops momentarily before starting to move.**

- ➔ This is normal and is not a mechanical problem.

The deck cannot be operated with the remote (supplied).

- ➔ The battery is weak. Change both batteries.

"SBM" does not appear in the display even though SBM is set to ON.

- ➔ "SBM" appears only during the recording of analog input signals with a sampling frequency of 48 kHz or 44.1 kHz, not during the recording of a digital input signal, or an analog input signal with a sampling frequency of 32 kHz, or during playback.

Additional Information

Specifications

System

Tape	Digital audio tape
Recording head	Rotary head
Recording time (when using DT-120)	Standard: 120 minutes Long-play: 240 minutes
Tape speed	Standard: 8.15 mm/s Long-play: 4.075 mm/s
Drum rotation	Standard: 2,000 rpm Long-play: 1,000 rpm
Track pitch	13.6 μ m (20.4 μ m)
Sampling frequency	48 kHz, 44.1 kHz, 32 kHz
Number of channels	2 channels, stereo
D/A conversion (quantization)	Standard: 16-bit linear Long-play: 12-bit non-linear
Frequency response*	Standard: 2 - 22,000 Hz (\pm 0.5 dB) Long-play: 2 - 14,500 Hz (\pm 0.5 dB)
Signal-to-noise ratio*	90 dB or more (Standard and long-play mode)
Dynamic range*	90 dB or more (Standard and long-play mode)
Total harmonic distortion*	Standard: 0.005% or less (1 kHz) Long-play: 0.008% or less (1 kHz)
Wow and flutter	Below measurable limit (\pm 0.001% W.PEAK)

* During analog input with the SBM function off.

Input Connectors

Connector	Jack type	Input impedance	Rated input level
ANALOG (LINE)	Phono jacks	47 kilohms	-4 dBs
DIGITAL OPTICAL	Optical connector	—	—
DIGITAL COAXIAL	Phono jack	75 ohms	0.5 Vp-p

Output Connectors

Connector	Jack type	Output impedance	Rated output level	Load impedance
ANALOG (LINE)	Phono jacks	470 ohms	-4 dBs	10 kilohms or more
DIGITAL OPTICAL	Optical connector	—	(wavelength 660nm)	—
DIGITAL COAXIAL	Phono jack	75 Ω	0.5 Vp-p	75 Ω
HEADPHONES	Stereo phone-plug jack	100 ohms	1.2 mW	32 ohms

General section

Power requirements

Where purchased	Power requirements
U.S.A./Canada	120 V AC, 60 Hz
Europe	220 - 230 V AC, 50/60 Hz

Power consumption	30 W
Dimensions	Approx 430 \times 122 \times 325 mm (w/h/d) (17 \times 4 ⁷ / ₈ \times 12 ⁷ / ₈ inches)
Weight	Approx 5.0 kg (11 lb 0.4 oz)

Remote commander RM-D9 (supplied)

Dimensions	Approx 45 \times 185 \times 20 mm (w/h/d) (1 ¹³ / ₁₆ \times 7 ³ / ₈ \times 1 ¹³ / ₁₆ inches)
Weight	Approx 100 g (3.5 oz) incl. batteries

Supplied accessories See page 4.

Design and specifications are subject to change without notice.

SBM (Super Bit Mapping) Function

During analog recording, the SBM function lowers noise within the frequency band to which the human ear is most receptive to noise, thereby, sharply expanding the auditory dynamic range of the recorded signal.

High-precision pulse A/D converter

The deck uses a pulse AD converter and decimation filter to convert an analog signal into a quantized 24-bit digital signal. The deck, like CD players, uses 16-bit quantization, and thus the 8-bit difference results in more precise quantization, more signal information and less quantizing noise than 16-bit quantization. During conversion of the 24-bit data to a 16-bit recording signal, the SBM function boosts sound quality by reintegrating 4 bits of signal information that would normally be lost into the 16-bit signal.

Applying the principle of human hearing

The SBM function applies the principle of human hearing in the reintegration of signal information. The auditory range of the human ear is generally considered to be 20 Hz to 20 kHz; hearing sensitivity, however, shows greater sensitivity to the range between 3 kHz and 4 kHz, and lower sensitivity to frequencies above and below this range. This principle applies also to quantizing noise as well. By reducing quantizing noise in this particular range, signals can be recorded to produce more expansive sound than is possible by a uniform reduction of noise over the entire audible range.

Noise-shaping filter

The SBM function uses a noise-shaping filter (see Fig. B) with a frequency response similar to that of the human ear to reduce quantizing noise within the most sensitive frequency range, and to feed back the quantizing error (that is normally lost) back to the input signal, re-integrating the low-end bit information with the high-end bit information (see Fig. A).

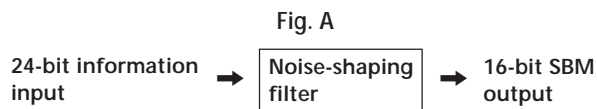
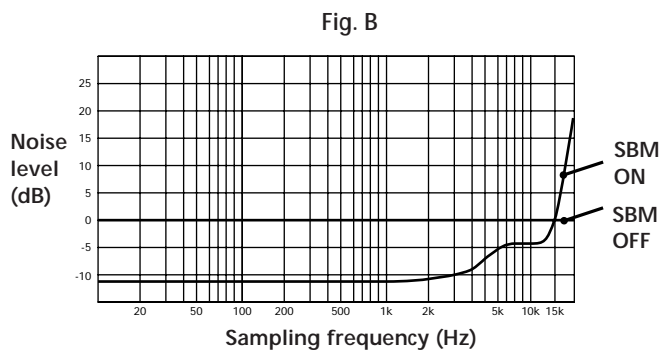

Fig. B shows the improvement in the quantizing noise level when the SBM switch is on (theoretical values). Given a noise level of 0 dB when the SBM switch is off, the improvement in noise level for sampling frequencies lower than 3 kHz exceeds 10 dB when the SBM is activated.



The SBM function operates only during recording. The improved sound produced by the SBM function, however, can be enjoyed during playback, regardless of the SBM switch position or the DAT deck being used.

Guide to the Serial Copy Management System

This deck uses the Serial Copy Management System, which allows only first-generation digital copies to be made of premastered software via the deck's digital input jack. An outline of this system appears below:

- 1 You can record from digital program sources (CDs, premastered MDs or DATs) onto a DAT or recordable MD via digital input jack on the DAT or MD deck. You cannot, however, record from this recorded DAT or MD onto another DAT or recordable MD via the digital input jack on the DAT or MD deck.

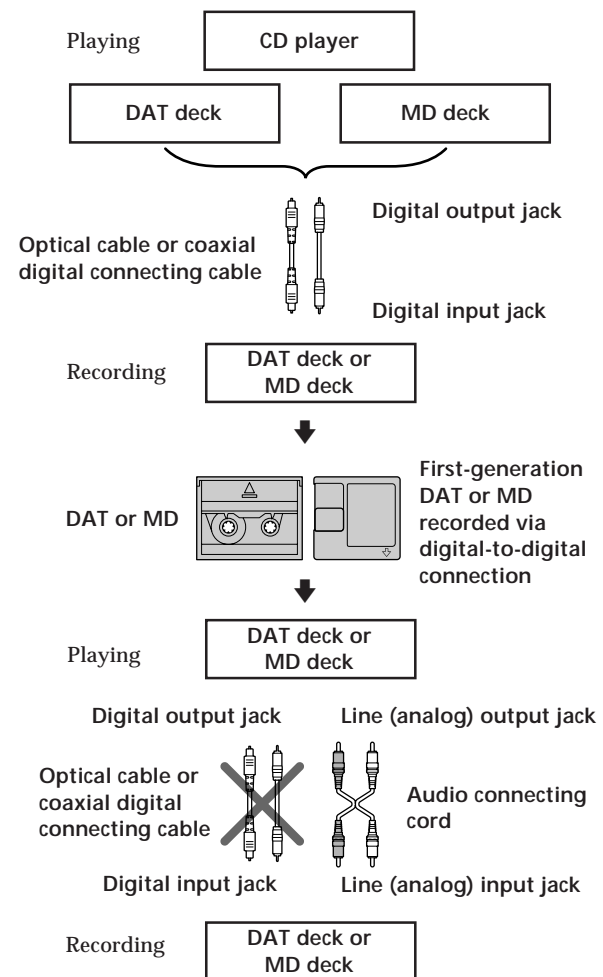

(Continued)

Additional Information

2 You can record the digital input signal of a digital satellite broadcast onto a DAT or recordable MD via the digital input jack on the DAT or MD deck which is capable of handling a sampling frequency of 32 kHz or 48 kHz. You can then record the contents of this recorded DAT or MD (first-generation) onto another DAT or recordable MD via digital input jack on the DAT or MD deck to create a second-generation digital copy. Subsequent recording from the second-generation copy onto another DAT or recordable MD is possible only through the analog input jack on the DAT or MD deck.

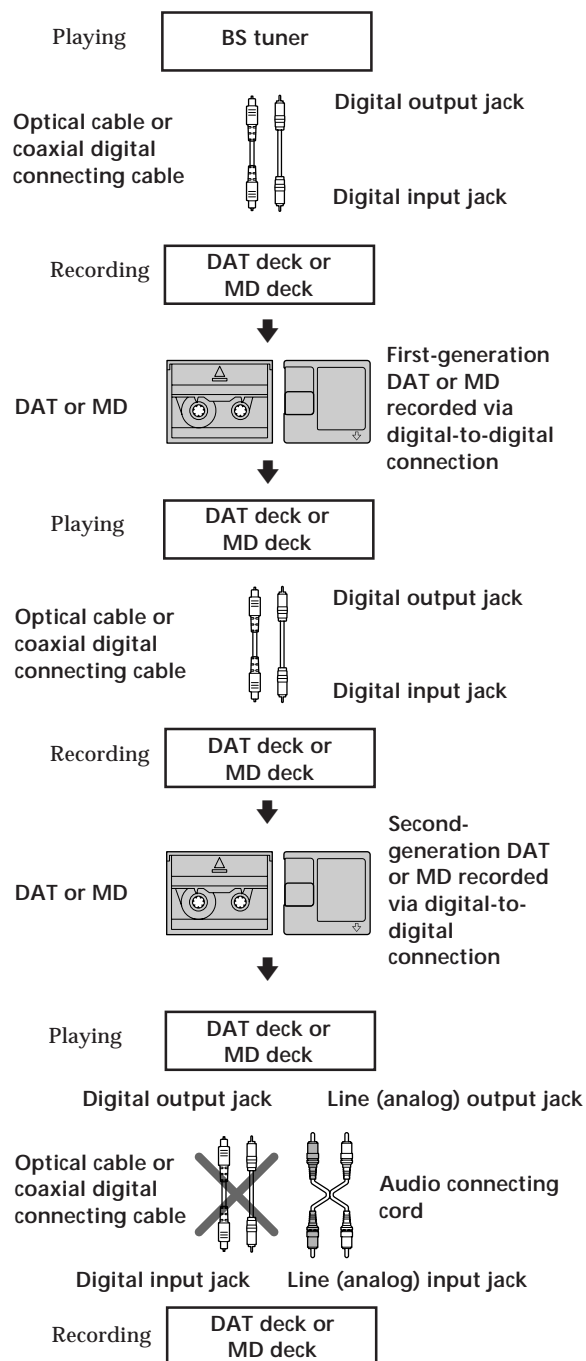

3 You can record a DAT or MD recorded via the DAT or MD deck's analog input jack onto another DAT or MD via the DAT or MD deck's digital output jack. You cannot, however, make a second-generation DAT or MD copy via the DAT or MD deck's digital output jack.

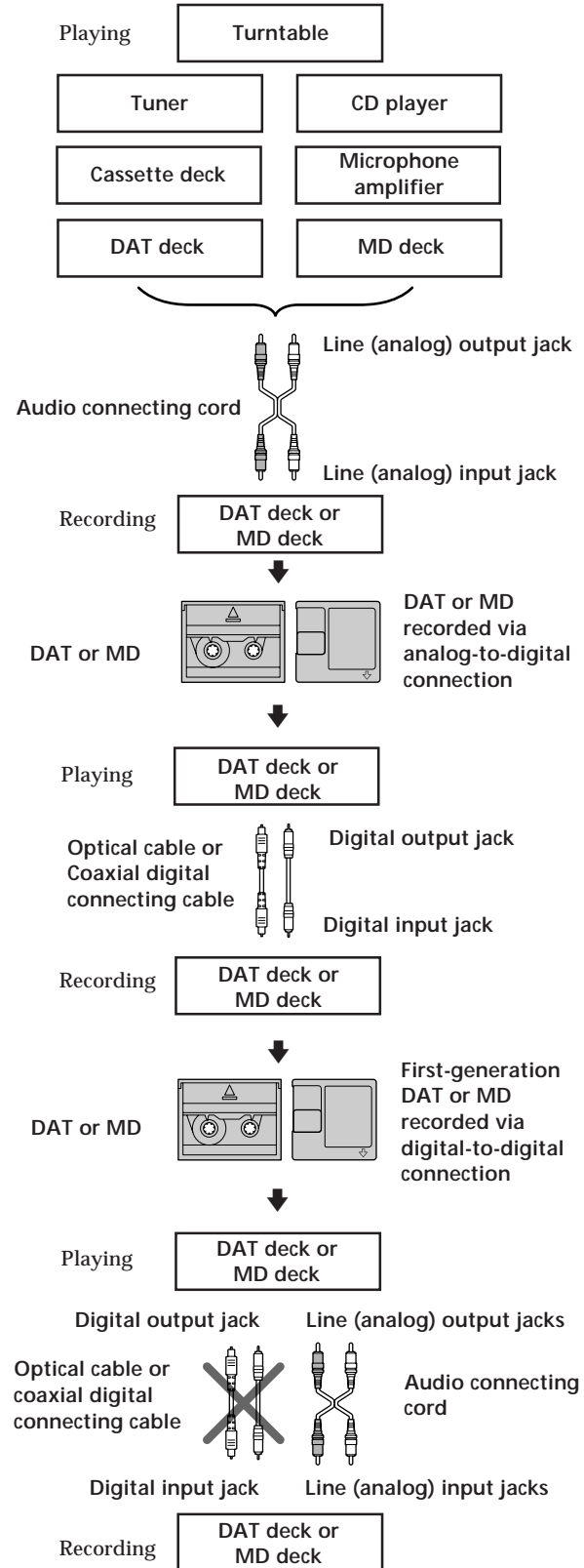

Index

A

- Absolute time 12
- Absolute time codes 9
- Adjusting the recording level 9
- AMS (Automatic Music Sensor) 13

B

- Batteries 4
- Blank section 9, 10

C

- Cleaning 18
- Cleaning the head and tape path 18

D

- Direct Access 13
- Display messages 18

E, F, G

- Emphasis 9, 13
- End Search 10

H

- Hooking up the system 5

I, J, K, L

- Inserting batteries into the remote 4

M, N, O

- Margin indication 10

P, Q

- Playing a DAT 8
- Playing time of the track 12
- Program numbers 14, 17

R

- Rack mounting 4
- Recording on a DAT 6
- Record Muting 11
- Record-protect tab 7
- Rehearsal 16
- Remaining time on the tape 12
- Renumbering 17
- Repeat Play
 - Playing a track repeatedly 13
 - Playing all tracks repeatedly 13

S

- SBM function 11, 20
- Serial Copy Management System 21
- Setting the recording mode 10
- Sound-muted section 9, 11
- Start ID
 - Accurate positioning of start IDs 16
 - Adjusting the position of an existing start ID 16
 - Erasing start IDs 16
 - Manual writing of start IDs during recording 14
 - Writing start IDs during playback 15
 - Writing the start IDs automatically during recording 15
- Sub Codes 14

T, U, V, W, X, Y, Z

- Tape running time 12
- Timer Playing 14
- Timer Recording 12

Names of controls

Buttons

- CLEAR 13
- COUNTER MODE 12
- COUNTER RESET 12
- ERASE 16
- MARGIN RESET 9
- MODE 12
- OPEN/CLOSE \triangleleft 6 - 8
- PAUSE II 7, 9, 11, 14
- PLAY \blacktriangleright 7, 8, 9, 11, 13, 14
- PREVIOUS IIII /NEXT IIII 8, 13
- REC \bullet 7
- REC MUTE \circ 11
- REPEAT 13
- RESET 12
- REW \blacktriangleleft /FF \blacktriangleright 7, 8, 10, 15, 16
- START ID AUTO 14
- START ID REHEARSAL 15, 16
- START ID RENUMBER 17
- STOP \blacksquare 7, 8, 12
- WRITE 14, 15

Switches

- INPUT 6
- POWER 6, 8
- REC MODE 10
- SBM 11
- TIMER 12, 14

Controls

- PHONE LEVEL 8
- REC LEVEL 9

Jacks

- ANALOG (LINE) IN/OUT 5, 6
- DIGITAL COAXIAL IN/OUT 5, 6
- DIGITAL OPTICAL IN/OUT 5, 6
- PHONES 8

AVERTISSEMENT

Afin d'éviter tout risque d'incendie ou d'électrocution, ne pas exposer cet appareil à la pluie ou à l'humidité.

Afin d'écartier tout risque d'électrocution, garder le coffret fermé. Ne confier l'entretien de l'appareil qu'à un technicien qualifié.

Pour les utilisateurs au Canada

ATTENTION
POUR PREVENIR LES CHOCS ELECTRIQUES, NE PAS UTILISER CETTE FICHE POLARISEE AVEC UN PROLONGATEUR, UNE PRISE DE COURANT OU UNE AUTRE SORTIE DE COURANT, SAUF SI LES LAMES PEUVENT ETRE INSEREES A FOND SANS EN LAISSER AUCUNE PARTIE A DECOUVERT.

Bienvenue!

Merci d'avoir acheté cette platine à cassette audionumérique Sony. Avant la mise en service de la platine, veuillez lire attentivement ce mode d'emploi et le conserver pour toute référence.

Le modèle DTC-A6 comporte les caractéristiques suivantes:

- Convertisseurs linéaires haute densité
Le convertisseur A/N à impulsion produit un son clair et de grande qualité avec une distorsion croisée proche de zéro et le convertisseur N/A à impulsion, alimenté vers l'avant et équipé d'un filtre numérique nouvellement conçu, réduit le bruit de quantification dans la plage auditive, ce qui permet d'accroître l'amplitude du son.
- Fonction SBM (Super Bit Mapping)
- Système de protection contre les copies multiples (voir page 21)
- Trois fréquences d'échantillonnage (48 kHz, 44,1 kHz, 32 kHz)
- Enregistrement et lecture en mode longue durée
- Enregistrement analogique à 44,1 kHz
- Sous-codes
Les codes ID de départ, les numéros de programme et autres sous-codes inscrits sur la bande permettent de localiser rapidement les plages.
- Volet du logement de cassette transparent
Le volet transparent du logement de cassette permet de voir le transport de la bande pendant la lecture et l'enregistrement.
- Adaptateur pour installation dans un rack

Au sujet de ce mode d'emploi

Les instructions de ce mode d'emploi concernent le modèle DTC-A6.

Conventions

Dans ce mode d'emploi, les commandes de la platine sont utilisées dans les instructions.

Les symboles suivants sont utilisés.



Donne des informations et des conseils pour faciliter les opérations.



Indique que vous devez utiliser la télécommande pour effectuer cette opération.

Table des matières

Préparatifs

- Déballage 4
- Installation dans un rack 4
- Raccordements 5

Enregistrement sur une cassette DAT 6

Lecture d'une cassette DAT 8

Enregistrement

- Ce que vous devez savoir avant de commencer à enregistrer 9
- Réglage du niveau d'enregistrement pour l'enregistrement analogique 9
- Localisation de la fin de l'enregistrement précédent (recherche de fin) 10
- Réglage du mode d'enregistrement 10
- Utilisation de la fonction SBM (Super Bit Mapping) 11
- Création d'un passage en sourdine pendant l'enregistrement (silencieux d'enregistrement) 11
- Enregistrement avec une minuterie (enregistrement programmé) 12

F

Lecture

- Utilisation de l'affichage 12
- Localisation d'une plage (AMS*/accès direct) 13
- Répétition de plages (lecture répétée) 13
- Lecture avec une minuterie (lecture programmée) 14

Inscription de sous-codes

- Utilisation des sous-codes 14
- Inscription de codes ID de départ pendant l'enregistrement 14
- Inscription de codes ID de départ pendant la lecture 15
- Changement de la position d'un code ID de départ préenregistré 16
- Effacement de codes ID de départ 16
- Renumérotation automatique des numéros de programme 17

Informations supplémentaires

- Précautions 17
- Nettoyage 18
- Messages sur l'affichage 18
- Guide de dépannage 19
- Spécifications 20
- Fonction SBM (Super Bit Mapping) 20
- Guide pour le système de protection contre les copies multiples 21

Index 23

Déballage

Vérifiez que les accessoires suivants se trouvent dans l'emballage:

- Cordon d'alimentation secteur (1)
- Cordons de raccordement audio à broche (2)
- Télécommande RM-D9 (1)
- Piles de format AA (R6) (2)
- Adaptateurs pour installation dans un rack (2)
- Vis (M5 × 12) (4)
- Rondelles décoratives (4)
- Baguette décorative (1)
- Vis autotaradeuses (3 × 8) (2)
- Mode d'emploi (1)
- Carte de garantie (1) (Modèles pour les Etats-Unis et le Canada uniquement)

Mise en place des piles dans la télécommande

Installez deux piles de format AA (R6) en faisant correspondre les pôles + et - des piles avec le schéma à l'intérieur du logement.

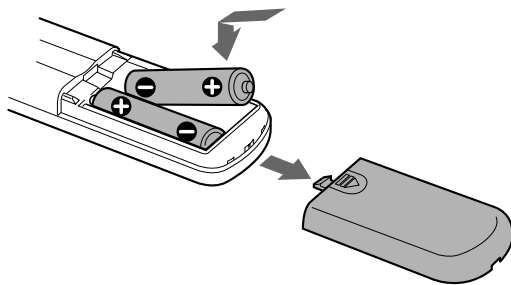

💡 Quand remplacer les piles

Les piles durent environ six mois dans des conditions d'utilisation normales. Quand la télécommande ne peut plus contrôler la platine, remplacez les deux piles par des neuves.

Remarques

- Ne laissez pas la télécommande dans un endroit extrêmement chaud ou humide.
- Faites attention que rien ne pénètre dans la télécommande, particulièrement lors du remplacement des piles.
- N'exposez pas le détecteur infrarouge directement au soleil ou à un éclairage puissant car un mauvais fonctionnement pourrait s'ensuivre.
- Si vous ne comptez pas utiliser la télécommande pendant un certain temps, enlevez les piles pour éviter tout dommage dû à une fuite d'électrolyte et à la corrosion.

Installation dans un rack

Utilisez les adaptateurs fournis pour installer la platine dans un rack 3U de 19 pouces. N'oubliez pas de mettre la platine hors tension avant de l'installer.

- 1 Enlevez les vis (M3 × 10) de chaque côté de la platine.

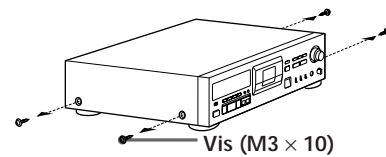

- 2 Installez les adaptateurs de chaque côté de la platine comme indiqué ci-dessous et fixez-les avec les vis enlevées à l'étape 1.

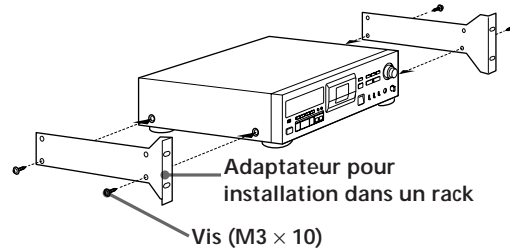

- 3 Si nécessaire, fixez la baguette décorative avec les vis autotaradeuses (3 × 8). La baguette décorative recouvre l'espace sous la platine.

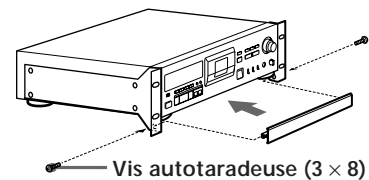

- 4 Insérez la platine dans le rack et fixez-la avec les rondelles décoratives et les vis (M5 × 12) fournies.

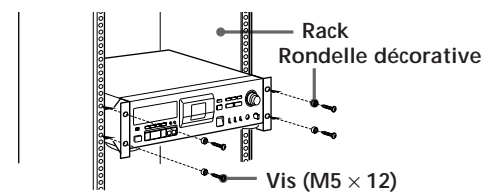

Raccordements

Ce paragraphe explique comment raccorder la platine à un amplificateur, un lecteur CD, un lecteur MD ou autre appareil audio. N'oubliez pas de mettre tous les appareils hors tension avant d'effectuer les raccordements.

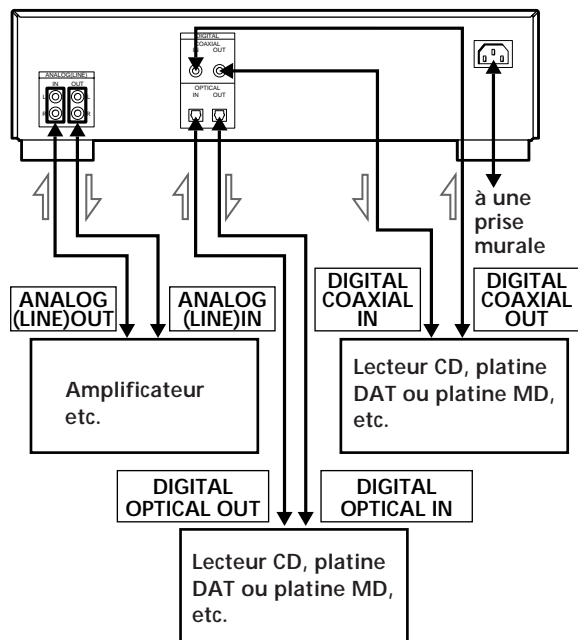

↔ : Sens du signal

De quels cordons avez-vous besoin ?

- Cordons de raccordement audio (fournis) (2)

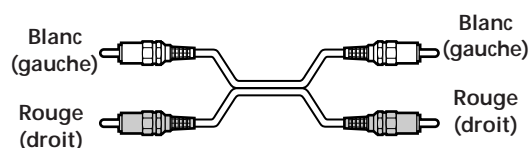

- Câbles optiques (POC-15, etc.) (non fournis) (2)

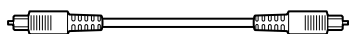

- Câbles de raccordement numériques coaxiaux (VMC-10G, etc.) (non fournis) (2)

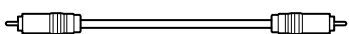

Raccordements

■ Raccordement de la platine à un amplificateur

Utilisez les cordons de raccordement audio fournis pour raccorder la platine à un amplificateur. Faites correspondre les cordons aux prises de même couleur: rouge (droit) à rouge et blanc (gauche) à blanc. Vérifiez que les fiches et les broches sont bien insérées dans les prises pour éviter tout bourdonnement ou bruit.

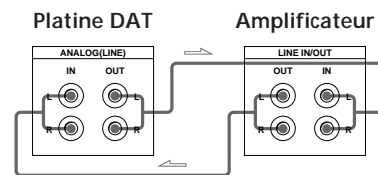

Pour enregistrer avec un microphone

Raccordez les connecteurs de sortie analogique du microphone stéréo aux prises ANALOG (LINE) IN de la platine.

■ Raccordement de la platine à un appareil audionumérique

Vous pouvez enregistrer le signal d'un appareil audionumérique, tel un amplificateur numérique, une platine DAT, un lecteur CD, une platine MD ou un tuner satellite, en raccordant les connecteurs de sortie numérique de l'appareil aux connecteurs d'entrée numérique (DIGITAL OPTICAL IN ou DIGITAL COAXIAL IN) de la platine. Cependant, vous ne pouvez pas enregistrer le signal audionumérique de la platine en raccordant le connecteur de sortie numérique (DIGITAL OPTICAL OUT ou DIGITAL COAXIAL OUT) de la platine au connecteur d'entrée numérique d'un appareil, tel un amplificateur numérique, une platine DAT ou une platine MD. Utilisez un câble optique (POC-15A ou équivalent) (non fourni) ou un câble de raccordement numérique coaxial (VMC-10G ou équivalent) (non fourni).

- Utilisation de câbles optiques

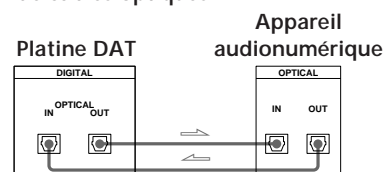

- Utilisation d'un câble de raccordement numérique coaxial

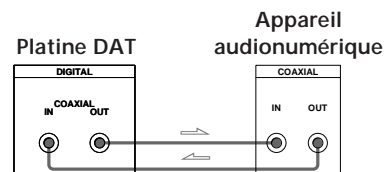

Remarque

Si "PROHIBIT" apparaît sur l'affichage, l'enregistrement est impossible via les prises numériques.

Dans ce cas, réglez le sélecteur INPUT sur ANALOG et enregistrez la source de programme via les prises ANALOG (LINE) IN.

Branchement du cordon d'alimentation secteur

Raccordez le cordon d'alimentation secteur à la prise d'alimentation sur le panneau arrière et la fiche à l'autre extrémité du cordon à une prise murale.

Que faire ensuite ?

La platine est prête à fonctionner.

Pour les opérations de base, voir les pages 6 à 8, et pour les opérations avancées, les sections à partir de la page 9.

Enregistrement sur une cassette DAT

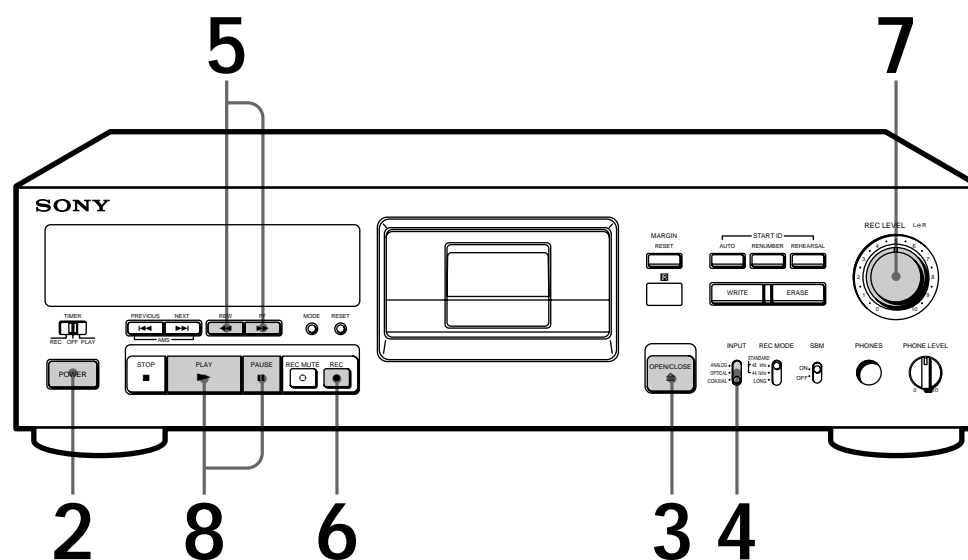

Voir la page 5 pour les informations sur le raccordement.

1 Mettez l'amplificateur sous tension et démarrez la lecture sur la source de programme que vous souhaitez enregistrer.

2 Appuyez sur POWER.

3 Appuyez sur OPEN/CLOSE  et insérez une cassette.

Côté avec fenêtre vers le haut

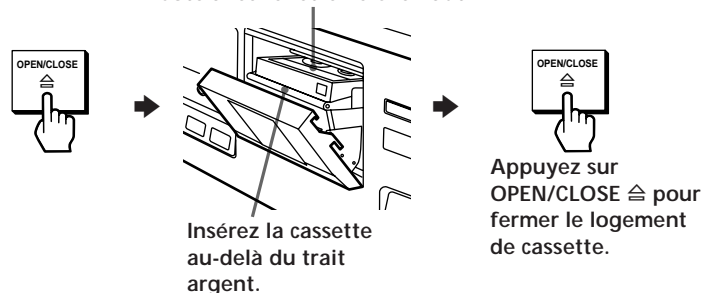

4 Réglez le sélecteur INPUT en fonction de la prise d'entrée utilisée.

Pour enregistrer via	Réglez INPUT sur
ANALOG (LINE) IN	ANALOG
DIGITAL OPTICAL IN	OPTICAL
DIGITAL COAXIAL IN	COAXIAL

 Si "UNLOCK" apparaît sur l'affichage
L'appareil de source n'est pas raccordé correctement à la platine ou bien il n'est pas sous tension. Assurez-vous que l'appareil de source est correctement raccordé et sous tension.

5 Localisez l'endroit où vous souhaitez commencer l'enregistrement.

Pour enregistrer depuis le début de la cassette

Appuyez sur REW ◀◀ pour rebobiner la bande jusqu'au début.

Pour commencer à enregistrer à la fin de l'enregistrement précédent

1 Appuyez sur REW ◀◀ pour rebobiner la bande jusqu'au début.

2 Appuyez sur FF ▶▶.

La platine localise la fin de l'enregistrement précédent et s'arrête automatiquement.

6 Appuyez sur REC ●.
La platine est prête pour l'enregistrement.

7 Si vous enregistrez un signal d'entrée analogique, réglez le niveau d'enregistrement avec la commande REC LEVEL.

Le niveau d'enregistrement recommandé est 3. Pour plus de détails, voir "Réglage du niveau d'enregistrement pour l'enregistrement analogique" à la page 9.

8 Appuyez sur PAUSE || ou PLAY ▶.
L'enregistrement commence.

9 Démarrez la lecture sur la source de programme.

Quand la bande est finie, elle est automatiquement rebobinée jusqu'au début et la platine s'arrête (rebobinage automatique).

Pour	Appuyez sur
Arrêter l'enregistrement	STOP ■
Faire une pause pendant l'enregistrement.	PAUSE . Appuyez de nouveau sur la touche pour poursuivre l'enregistrement.
Enlever la cassette	OPEN/CLOSE ⇄ après avoir arrêté l'enregistrement.

Pour éviter un effacement accidentel

Poussez le taquet de protection contre l'enregistrement vers la gauche comme illustré ci-dessous.

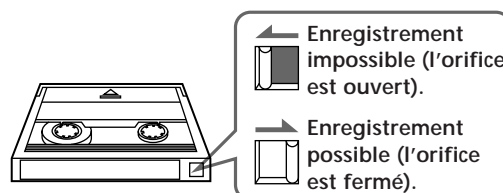

Lecture d'une cassette DAT

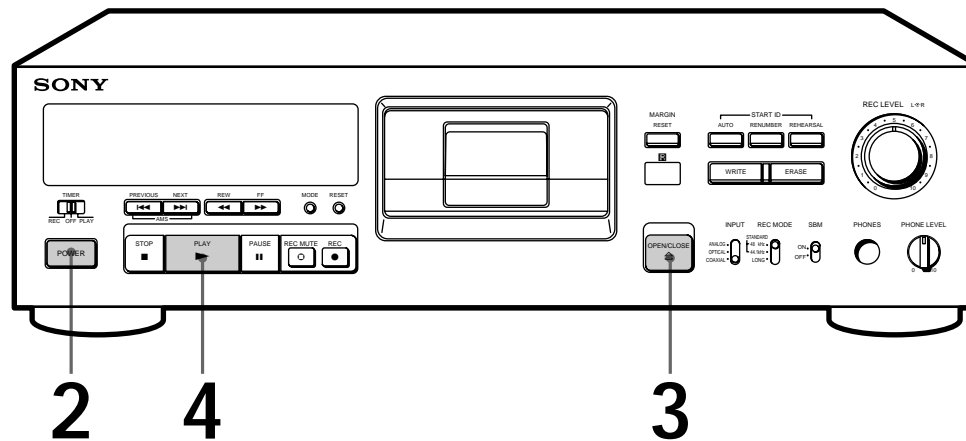

Voir la page 5 pour les informations sur le raccordement.

 Pour écouter avec un casque
Branchez le casque sur la prise PHONES. Réglez le volume avec la commande PHONE LEVEL.

1 Mettez l'amplificateur sous tension et réglez le sélecteur de source sur la position DAT.

2 Appuyez sur POWER.

3 Appuyez sur OPEN/CLOSE  et insérez une cassette.

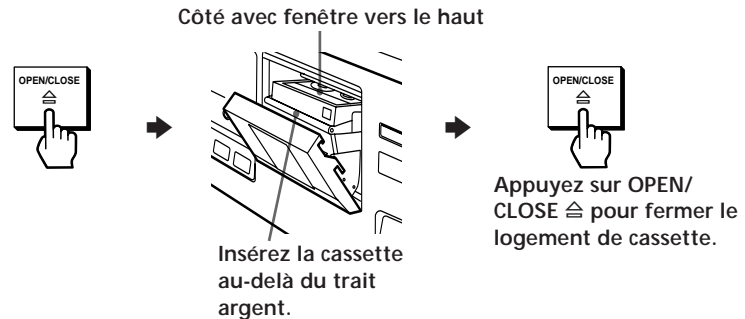

4 Appuyez sur PLAY .
La lecture commence sur la platine. Réglez le volume sur l'amplificateur.

Pour	Appuyez sur
Arrêter la lecture	STOP ■
Passer à la page suivante	NEXT ►►
Revenir à la page précédente	PREVIOUS ◄◄
Avancer rapidement ou rebobiner la bande	REW ►► ou FF ◄◄ quand la platine est à l'arrêt.
Avancer rapidement ou rebobiner la bande en écoutant le son	REW ►► ou FF ◄◄ pendant la lecture. Quand vous relâchez la touche, la lecture se poursuit normalement.
Enlever la cassette	OPEN/CLOSE  après avoir arrêté la lecture.

- En mode de lecture standard, le temps de lecture restant apparaît au bout de 16 secondes environ après le commencement de la lecture.
- Le temps de lecture restant affiché diffère parfois légèrement du temps restant réel en fonction des cassettes utilisées.

Si "EMPHASIS" apparaît sur l'affichage

La platine est en train de reproduire un signal audio enregistré avec accentuation (dans les fréquences supérieures). La platine reproduit le signal tout en le désaccentuant automatiquement (l'atténuation est proportionnelle au degré d'accentuation)

Localisation d'une plage (AMS*/accès direct)

Vous pouvez localiser les plages de diverses manières mais auparavant vous devez enregistrer des codes ID de départ sur la bande (voir les pages 14 à 16). Pour l'accès direct, vous devez d'abord enregistrer des numéros de programme sur la bande (voir les pages 14 et 17).

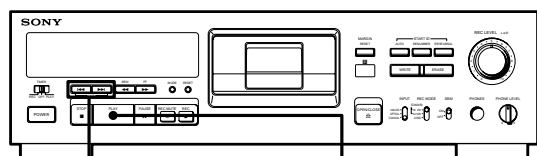

PREVIOUS ◀◀ / NEXT ▶▶ PLAY ▶

Pour localiser	Appuyez sur
Le début des plages suivantes (AMS)	NEXT ▶▶ autant de fois que nécessaire pendant la lecture. Par exemple, pour localiser la deuxième plage suivante, appuyez deux fois.
Le début de la plage courante (AMS)	PREVIOUS ◀◀ une fois pendant la lecture.
Le début des plages précédentes (AMS)	PREVIOUS ◀◀ autant de fois que nécessaire pendant la lecture. Par exemple, pour localiser l'avant-dernière plage, appuyez trois fois.
En désignant le numéro de programme de la plage (accès direct)	1 Entrez le numéro de programme de la plage à l'aide des touches numériques. 2 Appuyez sur ▶.

* AMS = Automatic Music Sensor (Détecteur automatique de musique)

- 💡 Si vous entrez un numéro de programme incorrect lors de l'accès direct Si vous n'avez pas encore appuyé sur ▶, appuyez sur la touche CLEAR de la télécommande, puis entrez le numéro correct. Si vous avez déjà appuyé sur la touche ▶, la touche CLEAR n'a aucun effet. Arrêtez la platine et entrez à nouveau le numéro de programme.

- 💡 Si la platine détecte un passage vierge de 9 secondes au moins ou bien la fin de la bande La bande est automatiquement rebobinée jusqu'au début et la platine s'arrête (rebobinage automatique).
- 💡 La platine peut démarrer automatiquement la lecture après le rebobinage de la bande Vous devez appuyer sur PLAY ▶ tout en tenant la touche REW ◀◀ enfoncée.

Répétition de plages (lecture répétée)

Vous pouvez répéter la lecture d'une plage ou de toutes les plages.

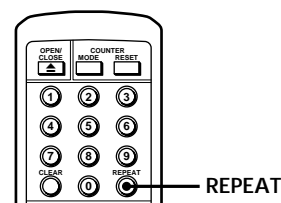

Répétition de toutes les plages

Appuyez plusieurs fois sur REPEAT, pendant la lecture d'une plage, jusqu'à ce que "REPEAT" apparaisse sur l'affichage. La platine répète la lecture de toutes les plages jusqu'à ce qu'elle détecte la fin de la dernière plage, soit:

- un passage vierge de 9 secondes ou plus.
- la fin de la cassette.

Lorsque la platine détecte une des deux situations ci-dessus, elle rebobine la bande jusqu'au début, puis recommence la lecture de toutes les plages. La platine répète cette opération 5 fois, puis s'arrête automatiquement.

Pour annuler la répétition de toutes les plages
Appuyez plusieurs fois sur REPEAT jusqu'à ce que "REPEAT" disparaisse de l'affichage.

Remarque

La répétition de toutes les plages est également annulée si vous éjectez la cassette.

Répétition d'une plage

Appuyez plusieurs fois sur REPEAT, pendant la lecture de la plage souhaitée, jusqu'à ce que "REPEAT 1" apparaisse sur l'affichage. La platine répète la lecture de la plage jusqu'à ce qu'elle détecte la fin, soit:

- le code ID de départ suivant.
- un passage vierge de 9 secondes ou plus.
- la fin de la cassette.

Lorsque la platine détecte une des trois situations ci-dessus, elle rebobine la bande, puis recommence la lecture à partir du même code ID de départ. La platine répète cette opération 5 fois, puis s'arrête automatiquement.

Lecture

Pour annuler la répétition de la plage
Appuyez plusieurs fois sur REPEAT jusqu'à ce que
"REPEAT 1" disparaisse de l'affichage.

Remarque

La répétition de la plage est également annulée si vous
éjectez la cassette.

Lecture avec une minuterie (lecture programmée)

En raccordant une minuterie (non fournie) à la platine,
vous pouvez programmer l'heure de début et de fin de
la lecture. Pour plus de détails, consultez le mode
d'emploi de la minuterie.

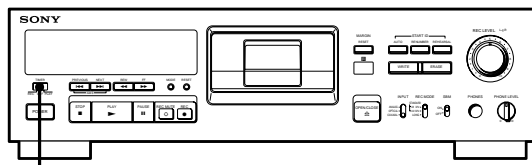

- 1 • Pour désigner l'heure de début de la lecture, effectuez les étapes 1 à 3 de "Lecture d'une cassette DAT" à la page 8.
• Pour désigner l'heure de fin de la lecture, effectuez les étapes 1 à 4 de "Lecture d'une cassette DAT" à la page 8.
• Pour désigner l'heure de début et l'heure de fin de la lecture, effectuez les étapes 1 à 3 de "Lecture d'une cassette DAT" à la page 8.
- 2 Réglez le sélecteur TIMER de la platine sur PLAY.
- 3 Réglez la minuterie comme requis.
• Quand vous réglez l'heure de début de la lecture, la platine se met hors tension. Quand l'heure désignée est atteinte, la platine se met sous tension, puis la lecture commence au bout de 10 secondes environ.
• Quand vous réglez l'heure de fin de la lecture, la platine poursuit la lecture. Quand l'heure désignée est atteinte, la platine arrête la lecture et se met hors tension.
• Quand vous réglez l'heure de début et l'heure de fin, la platine se met hors tension. Quand l'heure de début de la lecture est atteinte, la platine se met sous tension, puis la lecture commence au bout de 10 secondes environ. Quand l'heure de fin de la lecture est atteinte, la platine arrête la lecture et se met hors tension.
- 4 Quand vous n'utilisez plus la minuterie, réglez le sélecteur TIMER de la platine sur OFF.

Inscription de sous-codes

Utilisation des sous-codes

Le format DAT permet d'enregistrer des sous-codes (ex. des codes de contrôle, comme les codes ID de départ et les numéros de programme) en même temps que le signal audio sur la bande. Ces sous-codes permettent d'utiliser la fonction AMS (voir page 13) et l'accès direct (voir page 13). Etant donné que ces sous-codes sont inscrits séparément du signal audio, ils n'affectent pas le son.

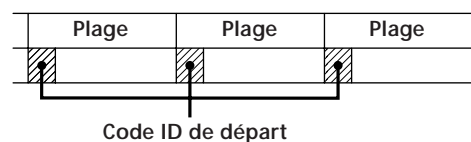

Code ID de départ

Le code ID de départ indique le début d'une plage, ce qui permet de localiser sa position exacte. Le code ID de départ doit durer 9 secondes (18 secondes en mode longue durée) pour pouvoir être détecté facilement pendant l'avance rapide ou le rebobinage.

Numéro de programme

Les numéros de programme servent de numéros de plage. Inscrits sur la même position que les codes ID de départ, ils permettent de localiser le début des plages.

Remarques

- Les touches STOP ■ et PAUSE ■ ne fonctionnent pas pendant l'inscription de sous-codes.
- Si l'orifice de protection de la cassette DAT est ouvert (voir page 7), l'inscription et l'effacement de codes ID de départ et la renumérotation des numéros de programme sont impossibles.

Inscription de codes ID de départ pendant l'enregistrement

Vous pouvez inscrire des codes ID de départ automatiquement ou manuellement, à n'importe quel moment, pendant l'enregistrement.

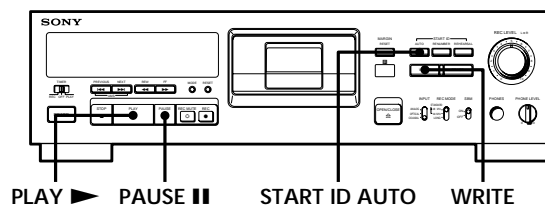

Inscription manuelle des codes ID de départ pendant l'enregistrement

Appuyez sur WRITE. "ID WRITE" apparaît sur l'affichage pendant quelques secondes et le code ID de départ est inscrit sur la bande à l'endroit choisi. Pendant ce temps, "START ID" clignote sur l'affichage.

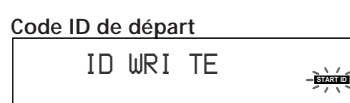

Remarque

L'intervalle entre les codes ID de départ doit être supérieur à 18 secondes (36 secondes en mode longue durée). Si l'intervalle dure moins de 18 secondes (ou 36 secondes), la platine risque de ne pas détecter le second code ID de départ lors de la lecture.

Inscription automatique des codes ID de départ pendant l'enregistrement

Effectuez les démarches suivantes pour inscrire automatiquement les numéros de programme et les codes ID de départ sur la même position.

- Lors de l'enregistrement d'un signal analogique avec le sélecteur INPUT réglé sur ANALOG
Un code ID de départ et un numéro de programme sont inscrits chaque fois que le signal d'entrée dépasse un certain niveau juste après avoir été en sourdine ou à très bas niveau pendant 3 secondes ou plus.
- Lors de l'enregistrement d'un signal numérique avec le sélecteur INPUT réglé sur OPTICAL ou COAXIAL
Un code ID de départ et un numéro de programme sont inscrits chaque fois qu'une nouvelle plage est détectée pendant l'enregistrement d'un signal numérique provenant d'un appareil numérique, comme un lecteur CD ou une autre platine DAT, raccordé à la prise COAXIAL IN ou OPTICAL IN. Toutefois, les codes ID de départ et les numéros de programme ne sont pas inscrits au début des plages qui durent moins de 18 secondes.

- 1 Effectuez les étapes 1 à 7 de "Enregistrement sur une cassette DAT" aux pages 6 et 7.
La platine entre en pause d'enregistrement.
- 2 Appuyez plusieurs fois sur START ID AUTO jusqu'à ce que "AUTO" apparaisse sur l'affichage.
- 3 Si vous commencez à enregistrer à la fin de l'enregistrement précédent, utilisez les touches numériques pour désigner le numéro de programme juste après le dernier numéro enregistré.

Exemple: Si le dernier numéro de programme enregistré sur la bande est 5

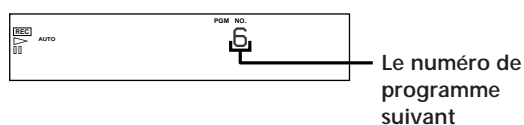

Si le dernier numéro de programme apparaît sur l'affichage, il n'est pas nécessaire de spécifier le numéro de programme suivant. Si vous commencez l'enregistrement au début d'une cassette vierge, le numéro de programme "1" apparaît sur l'affichage. Si vous oubliez d'inscrire les numéros de programme, vous pourrez les inscrire par la suite (voir "Renumérotation automatique des numéros de programme" à la page 17).

- 4 Pour commencer l'enregistrement, appuyez sur PAUSE || ou PLAY ►, puis démarrez la lecture sur la source de programme. Les codes ID de départ sont automatiquement inscrits sur la bande pendant l'enregistrement.
"ID WRITE" apparaît sur l'affichage pendant quelques secondes chaque fois que des sous-codes (code ID de départ et numéro de programme) sont inscrits.

💡 Lors de l'enregistrement d'un signal numérique provenant d'un lecteur CD

Commencez d'abord l'enregistrement sur la platine, puis appuyez sur la touche ► PLAY du lecteur CD pendant qu'il est arrêté. Si vous mettez la platine en pause d'enregistrement et le lecteur CD en pause de lecture avant de commencer à enregistrer, le code ID de départ et le numéro de programme de la première plage du CD risquent de ne pas être inscrits correctement sur la cassette.

Remarque

Avec l'inscription automatique, les codes ID de départ ne sont pas toujours positionnés exactement au début des plages. Dans ce cas, vous pouvez les déplacer ou les effacer (voir "Positionnement précis des codes ID de départ (fonction d'essai)" et "Effacement de codes ID de départ" à la page 16).

Inscription de codes ID de départ pendant la lecture

Vous pouvez inscrire des codes ID de départ pendant la lecture.

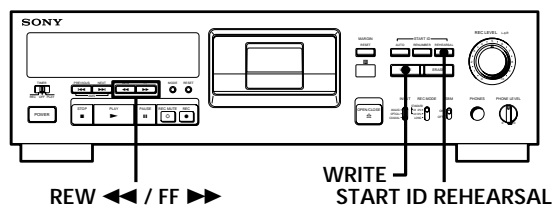

Appuyez sur WRITE.

"ID WRITE" apparaît sur l'affichage pendant quelques secondes et le code ID de départ est inscrit sur la bande à l'endroit choisi. Pendant ce temps, "START ID" clignote sur l'affichage.

Inscription de sous-codes

Positionnement précis des codes ID de départ (fonction d'essai)

- 1 Pendant la lecture, appuyez sur START ID REHEARSAL à l'endroit où se trouve le code ID souhaité.
"REHRSL" apparaît, "START ID" clignote sur l'affichage et un passage de 3 secondes à partir du code est répété. Le passage est répété 8 fois. Le nombre de répétitions restantes est affiché à droite de "REHRSL". Après 8 répétitions, la platine s'arrête automatiquement.
- 2 Appuyez sur REW ◀◀ ou FF ▶▶ pour déplacer le début du passage répété.
Chaque fois que vous appuyez sur REW ◀◀ ou FF ▶▶, le début du passage répété est décalé vers l'arrière ou l'avant par incréments de 0,3 seconde, jusqu'à un maximum de 2 secondes (4 secondes en mode longue durée) dans les deux sens.

Position où vous avez appuyé sur la touche START ID REHEARSAL à l'étape 1.

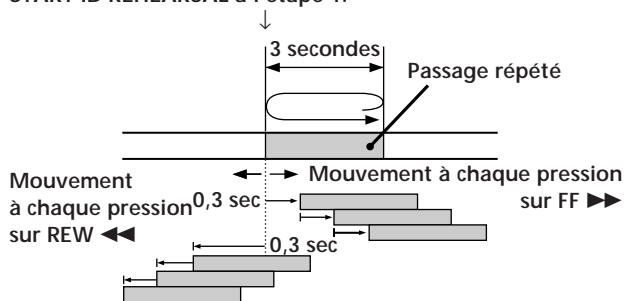

Le temps affiché indique le décalage depuis la position où vous avez appuyé sur la touche START ID REHEARSAL.

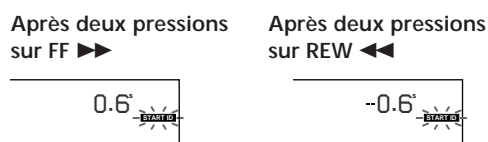

- 3 Appuyez sur WRITE.
"ID WRITE" apparaît sur l'affichage pendant quelques secondes et le code ID de départ est inscrit sur la bande à l'endroit choisi. Pendant ce temps, "START ID" clignote sur l'affichage.

Changement de la position d'un code ID de départ préenregistré

Vous pouvez changer la position d'un code ID de départ préenregistré sur une cassette.

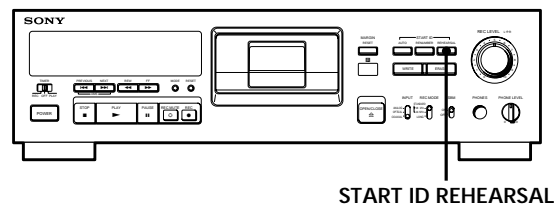

- 1 Pendant la lecture, appuyez sur START ID REHEARSAL quand le code ID de départ à repositionner est affiché.
La platine rebobine la bande jusqu'au début du code ID de départ et un passage de 3 secondes est répété.
- 2 Effectuez les étapes 1 à 3 de "Positionnement précis des codes ID de départ (fonction d'essai)" sur cette page.
Vous pouvez décaler le code ID de départ de 2 secondes maximum (4 secondes en mode longue durée) dans les deux sens, à partir de la position d'origine.

Remarque

Il peut être difficile ou impossible de décaler les codes ID de départ inscrits sur les 10 dernières secondes de la bande.

Effacement de codes ID de départ

Vous pouvez effacer n'importe quel code ID de départ.

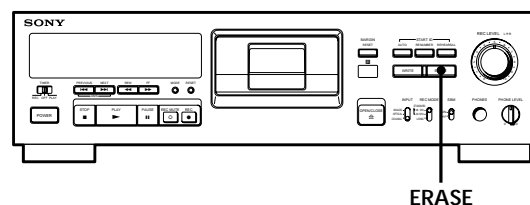

Appuyez sur ERASE quand le code ID de départ à effacer est affiché.

"(ERASE)" apparaît sur l'affichage tandis que la platine rebobine la bande jusqu'au début du code ID de départ, puis "ID ERASE" apparaît pendant que la platine efface le code ID de départ.

- Il faut 9 secondes pour effacer un code ID de départ.
- Les numéros de programme sont effacés en même temps que les codes ID de départ.

Renumérotation automatique des numéros de programme

Avec cette fonction, la platine recherche tous les codes ID de départ depuis le début de la bande et attribue un nouveau numéro à chaque code en commençant par 1. Utilisez la fonction de renumérotation dans les cas suivants:

- Quand vous avez inscrit un nouveau code ID de départ pendant la lecture de la cassette.
- Quand un numéro de programme a été effacé en même temps qu'un code ID de départ.
- Quand vous avez commencé à enregistrer au milieu de la bande et que vous avez inscrit un numéro de programme déjà utilisé ou si un code ID de départ n'a pas de numéro de programme.

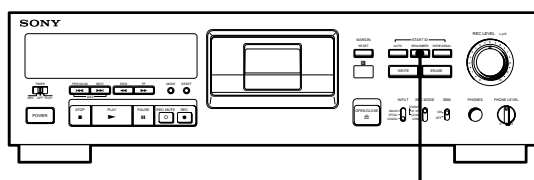

START ID RENUMBER

Appuyez sur START ID RENUMBER pendant que la platine est en mode de lecture ou à l'arrêt. "RENUMBER" clignote sur l'affichage et la bande est automatiquement rebobinée jusqu'au début. La platine commence à chercher les codes ID de départ depuis le début de la bande et attribue un nouveau numéro de programme à chaque plage. Quand la platine détecte un code ID de départ, elle reproduit la plage pendant 2 secondes depuis le début du code, puis inscrit un nouveau numéro de programme sur la bande. Pendant ce temps, "RENUMBER" s'allume et "START ID" clignote.

Quand la renumérotation est terminée, la bande est automatiquement rebobinée jusqu'au début, puis la platine s'arrête.

Remarque

La renumérotation ne s'effectue pas correctement quand:

- Un passage vierge est présent sur la bande.
- L'intervalle entre deux codes ID de départ est inférieur à 18 secondes (36 secondes en mode longue durée).
- Un code ID de départ a été inscrit moins de 10 secondes avant la fin de la bande.

Précautions

Sécurité

- Ne pas essayer de démonter le coffret car il y a risque de choc électrique. Confiez toute réparation à un technicien qualifié uniquement.
- Si un solide ou un liquide pénètre dans le coffret, cessez d'utiliser l'appareil et débranchez le cordon d'alimentation secteur.

Sources d'alimentation

- Avant la mise en service de l'appareil, vérifiez que la tension de fonctionnement correspond à celle du courant secteur local. La plaque signalétique indiquant la tension de fonctionnement se trouve à l'arrière de l'appareil.
- L'appareil n'est pas déconnecté de la source d'alimentation secteur tant qu'il est branché sur une prise murale, même si vous le mettez hors tension.
- Si vous ne comptez pas utiliser l'appareil pendant un certain temps, débranchez le cordon d'alimentation secteur de la prise murale. Pour le débrancher, tirez sur la fiche et jamais sur le cordon proprement dit.
- Le cordon d'alimentation secteur doit être remplacé par un technicien qualifié uniquement.

Fonctionnement

Si l'appareil est porté directement d'un endroit froid dans un endroit chaud ou s'il se trouve dans une pièce très humide, de l'humidité risque de se condenser sur la lentille à l'intérieur de l'appareil. Dans ce cas, "CAUTION" apparaît sur l'affichage et l'appareil ne fonctionne pas. Enlevez la cassette et laissez l'appareil sous tension pendant environ une heure pour que l'humidité s'évapore.

Installation

- Installez l'appareil dans un endroit bien ventilé pour éviter une accumulation de chaleur.
- Ne pas installer l'appareil:
 - sur une surface mœlleuse, comme un tapis, qui pourrait bloquer les orifices de ventilation sous l'appareil.
 - près de sources de chaleur.
 - en plein soleil.
 - sur une surface inclinée.
 - dans un endroit exposé à de la poussière ou à des chocs mécaniques.

Cassettes

- Après utilisation, mettez la cassette dans sa boîte et rangez-la dans un endroit à l'abri du soleil, des températures élevées, de l'humidité et de la poussière.
- La cassette audionumérique est conçue pour ne pas laisser entrer la poussière. Ne pas ouvrir le boîtier et exposer la bande.
- L'orifice à l'arrière de la cassette est une fente de détection. Ne pas la recouvrir.

A propos des cassettes de 120 minutes

N'utilisez pas de cassettes (à durée de lecture de plus de 120 minutes) pour enregistrer des matériaux importants parce qu'elles sont sujettes aux problèmes suivants:

- Bobinage incorrect de la bande après des opérations d'AMS, de rebobinage, d'avance rapide ou de repérage répétées
- Inscription et effacement incorrects des identifiants de début
- Déformation du son.

Pour toute question ou problème concernant cet appareil, veuillez consulter votre revendeur Sony.

Nettoyage

Nettoyage du coffret, du panneau et des commandes

Utilisez un chiffon doux légèrement imprégné d'une solution détergente douce. N'utilisez pas de tampon abrasif, poudre à récurer ou solvant, comme de l'alcool ou de la benzine.

Nettoyage de la tête et du parcours de la bande

- Après une utilisation prolongée, la tête s'encrasse. Pour conserver un son de lecture et d'enregistrement optimal, nous vous conseillons de nettoyer la tête environ toutes les dix heures de fonctionnement avec une cassette de nettoyage Sony DT-10CL (non fournie).
- Nettoyez la tête à l'aide de la cassette quand vous n'avez pas utilisé la platine pendant un certain temps. Un encrassement de la tête peut provoquer des pertes de son lors de la lecture.

Utilisation de la cassette de nettoyage

- 1 Installez la cassette de nettoyage de la même manière qu'une cassette DAT.
- 2 Appuyez sur PLAY ►. Au bout de 10 secondes, appuyez sur STOP ■. N'appuyez pas sur la touche REC ● ou FF ►► lors du nettoyage.
- 3 Enlevez la cassette de nettoyage sans la rebobiner. Rebobinez la cassette uniquement quand elle est terminée.

Remarques sur la cassette de nettoyage

- Au bout de 10 heures de fonctionnement, "CLEANING" apparaît sur l'affichage pendant environ dix secondes quand vous mettez la platine sous tension. Il est conseillé de nettoyer la tête et le parcours de la bande quand ce message apparaît.
- En raison de la courte durée de la cassette de nettoyage, le compteur n'indique pas le temps écoulé ni le temps restant sur la bande.

Messages sur l'affichage

Les différents messages qui apparaissent sur l'affichage sont expliqués dans le tableau suivant.

Message	Signification
ANALOG	Ce message apparaît pendant quelques secondes quand vous réglez le sélecteur INPUT sur ANALOG.
BLANK	La platine recherche le début d'un passage vierge sur la bande.
CAUTION	Un mécanisme de sécurité s'est déclenché à la suite d'une condensation d'humidité ou autre problème.
CLEANING	Il est conseillé de nettoyer la tête et le parcours de la bande. Toutes les 10 heures de fonctionnement, ce message apparaît pendant environ 10 secondes quand vous mettez la platine sous tension.
COAXIAL	Ce message apparaît pendant quelques secondes quand vous réglez le sélecteur INPUT sur COAXIAL.
(ERASE)	La fonction d'effacement de code ID de départ est activée.
ID ERASE	Un code ID de départ est en cours d'effacement.
ID WRITE	Un code ID de départ, ou un numéro de programme est en cours d'inscription.
NO TAPE	Aucune cassette n'est installée dans la platine.
OPTICAL	Ce message apparaît pendant quelques secondes quand vous réglez le sélecteur INPUT sur OPTICAL.
PROHIBIT	La source de programme que vous voulez enregistrer ne peut pas être enregistrée via les prises d'entrée numérique. Pour plus de détails, voir le paragraphe "Guide pour le système de protection contre les copies multiples" des pages 21 et 22.
PROTECT	L'enregistrement est impossible car l'orifice de protection d'enregistrement est ouvert.
REHRSL	La fonction d'essai est activée.
SOURCE	La platine est en pause d'enregistrement depuis 10 minutes environ ou bien vous avez appuyé sur la touche REC ● et aucune cassette n'est installée dans la platine ou l'orifice de protection d'enregistrement de la cassette est ouvert.
TAPE END	La bande se trouve à la fin des données enregistrées.
TAPE TOP	La bande est au début.
UNLOCK	Aucun signal numérique n'est entré à la prise sélectionnée par le sélecteur INPUT.
WAIT	La platine recherche le début du passage vierge sur la bande.
(WRITE)	Ce message apparaît quand la touche WRITE est pressée.

Guide de dépannage

Si vous rencontrez des difficultés lors de l'utilisation de la platine, consultez ce guide de dépannage pour essayer de remédier au problème. Si le problème persiste, consultez votre revendeur Sony.

Impossible de fermer le logement de cassette.

- ➔ Vérifiez que la cassette est correctement insérée (voir pages 6 et 8).
- ➔ Insérez la cassette au-delà du trait argent (voir pages 6 et 8).

Les touches de fonction sont inopérantes.

- ➔ Vous venez juste de mettre la platine sous tension. Attendez 4 secondes (10 secondes si "CLEANING" est affiché) avant de commencer toute opération.
- ➔ La touche PAUSE ■■ est enfoncée. Appuyez sur PAUSE ■■ pour annuler le mode de pause.
- ➔ La bande est finie. Appuyez sur REW ◀◀ pour rebobiner la bande.

Pas de son.

- ➔ Effectuez les connexions correctement (voir la page 5).
- ➔ L'amplificateur raccordé ne fonctionne pas correctement. Utilisez l'amplificateur correctement. (Voir le mode d'emploi de l'amplificateur.)

La platine n'enregistre pas.

- ➔ L'orifice de protection de la cassette est ouvert. Poussez le taquet de protection pour fermer l'orifice (voir la page 7).
- ➔ Le sélecteur INPUT n'est pas réglé correctement. Réglez le sélecteur INPUT sur la position appropriée.
- ➔ La commande REC LEVEL est réglée sur 0. Tournez la commande REC LEVEL vers la droite pour augmenter le niveau d'enregistrement (uniquement pour l'enregistrement d'un signal analogique).
- ➔ Le signal entré par la prise d'entrée numérique est protégé contre la copie numérique (uniquement pour l'enregistrement d'un signal numérique). Entrez le signal par la prise d'entrée analogique.

La touche OPEN/CLOSE ⏪ ne fonctionne pas.

- ➔ La touche OPEN/CLOSE ⏪ ne fonctionne pas pendant l'enregistrement. Appuyez d'abord sur la touche STOP ■ ou PAUSE ■■ pour arrêter l'enregistrement, puis sur la touche OPEN/CLOSE ⏪.

"CAUTION" est affiché et la platine ne fonctionne pas.

- ➔ Le mécanisme de sécurité s'est déclenché à cause d'une condensation d'humidité. Enlevez la cassette et laissez la platine sous tension pendant environ une heure. Ensuite, mettez la platine hors tension, puis de nouveau sous tension (voir page 17).

Impossible d'inscrire des sous-codes

- ➔ L'orifice de protection de la cassette est ouvert. Poussez le taquet pour recouvrir l'orifice (voir la page 7).

Impossible d'inscrire un code ID de départ pendant l'enregistrement

- ➔ Un code ID de départ ne peut pas être inscrit moins de 9 secondes (18 secondes en mode longue durée) après le code ID de départ précédent. Laissez un intervalle de 9 secondes au moins (18 secondes en mode longue durée) entre les codes ID de départ.

Impossible de localiser une plage avec l'accès direct

- ➔ Le numéro de programme désigné n'existe pas sur la bande. Appuyez sur la touche START ID RENUMBER pour renuméroter les numéros de programme.
- ➔ Les numéros de programme ne sont pas dans l'ordre. Appuyez sur la touche START ID RENUMBER pour renuméroter les numéros de programme.

La platine commence à rebobiner la bande pendant la lecture

- ➔ La lecture répétée est sélectionnée. Appuyez plusieurs fois sur la touche REPEAT de la télécommande pour faire disparaître "REPEAT" ou "REPEAT 1" de l'affichage et annuler la lecture répétée.

Les touches d'exploitation de cassette ne fonctionnent pas pendant l'inscription ou l'effacement d'un code ID de départ

- ➔ Aucune touche ne fonctionne pendant les 9 secondes durant lesquelles le code ID de départ est inscrit (18 secondes en mode longue durée). Attendez que le code ID soit inscrit avant d'appuyer sur une touche.

Impossible d'inscrire les codes de temps absolu.

- ➔ L'enregistrement a commencé sur un passage vierge. Rebobinez la bande jusqu'au début ou localisez la fin de l'enregistrement précédent avant de commencer à enregistrer.

Le transport de la bande est extrêmement bruyant pendant l'avance rapide ou le rebobinage.

- ➔ Le bruit provient de la cassette. Ce n'est pas un signe de défaillance mécanique.

La bande s'arrête brusquement.

- ➔ La cassette est défectueuse ou endommagée. Appuyez sur OPEN/CLOSE ⏪ et changez de cassette.

Quand vous appuyez sur REW ◀◀/FF ▶▶ ou PREVIOUS ◀◀/NEXT ▶▶, la bande s'arrête temporairement avant de commencer à défiler.

- ➔ C'est normal. Ce n'est pas un signe de défaillance mécanique.

Impossible de piloter la platine avec la télécommande (fournie).

- ➔ Les piles sont faibles. Remplacez les deux piles.

"SBM" n'est pas affiché alors que l'interrupteur SBM est activé (ON).

- ➔ "SBM" est affiché uniquement lors de l'enregistrement de signaux d'entrée analogiques d'une fréquence d'échantillonnage de 48 kHz ou 44,1 kHz et pas lors de l'enregistrement d'un signal d'entrée numérique ou d'un signal d'entrée analogique avec une fréquence d'échantillonnage de 32 kHz, ni pendant la lecture.

Informations supplémentaires

Spécifications

Système	
Cassette	Cassette audionumérique
Tête d'enregistrement	Tête rotative
Temps d'enregistrement (avec DT-120)	Standard: 120 minutes Longue durée: 240 minutes
Vitesse de bande	Standard: 8,15 mm/s Longue durée: 4,075 mm/s
Rotation du tambour	Standard: 2.000 rpm Longue durée: 1.000 rpm
Pas de plage	13,6 µm (20,4 µm)
Fréquence d'échantillonnage	48 kHz, 44,1 kHz, 32 kHz
Nombre de canaux	2 canaux, stéréo
Conversion N/A (Quantification)	Standard: linéaire 16 bits Longue durée: Non-linéaire 12 bits
Réponse en fréquence*	Standard: 2 - 22.000 Hz (±0,5 dB) Longue durée: 2 - 14.500 Hz (±0,5 dB)
Rapport signal/bruit*	90 dB ou plus (mode standard et longue durée)
Plage dynamique*	90 dB ou plus (mode standard et longue durée)
Distorsion harmonique totale*	Standard: 0,005% ou inférieure (1 kHz) Longue durée: 0,008% ou inférieure (1 kHz)
Pleurage et scintillement	Inférieurs au seuil mesurable (±0,001% au niveau de crête pondéré)

* Pendant l'entrée analogique avec la fonction SBM désactivée.

Prises d'entrée

Prise	Type de prise	Impédance d'entrée	Niveau d'entrée nominale
ANALOG (LINE)	prises cinch	47 kilohms	-4 dBs
DIGITAL OPTICAL	connecteur optique	—	—
DIGITAL COAXIAL	prise cinch	75 ohms	0,5 Vc-c

Prises de sortie

Prise	Type de prise	Impédance de sortie	Niveau de sortie nominale	Impédance de charge
ANALOG (LINE)	prises cinch	470 ohms	-4 dBs	10 kilohms ou plus
DIGITAL Optical	connecteur optique	—	(longueur d'ondes 660 nm)	—
DIGITAL COAXIAL	prise cinch	75 ohms	0,5 Vc-c	75 ohms
HEADPHONES	prise téléphonique stéréo	100 ohms	1,2 mW	32 ohms

Généralités

Alimentation

Lieu d'achat	Alimentation
Etats-Unis/Canada	CA 120 V, 60 Hz
Europe	CA 220 - 230 V, 50/60 Hz

Consommation électrique 30 W

Dimensions Env. 430 × 122 × 325 mm (l/h/p)
(17 × 4⁷/₈ × 12⁷/₈ po.)

Poids Env. 5,0 kg (11 li. 0,4 on.)

Télécommande RM-D9 (fournie)

Dimensions Env. 45 × 185 × 20 mm (l/h/p)
(1¹³/₁₆ × 7³/₈ × 13¹³/₁₆ po.)

Poids Env. 100 g (3,5 on.) piles comprises

Accessoires fournis Voir page 4.

La conception et les spécifications peuvent être modifiées sans préavis.

Fonction SBM (Super Bit Mapping)

Pendant l'enregistrement analogique, la fonction SBM réduit le bruit de la bande de fréquence la plus sensible au bruit et la mieux perceptible par l'oreille humaine, ce qui augmente considérablement la plage dynamique auditive du signal enregistré.

Convertisseur A/N à impulsion de haute précision

La platine DAT utilise un convertisseur A/N à impulsion et un filtre décimal pour convertir le signal analogique en un signal numérique quantifié à 24 bits. La platine DAT, comme les lecteurs CD, utilise une quantification de 16 bits, donc la différence de 8 bits donne une quantification plus précise, plus d'informations de signal et moins de bruit de quantification que la quantification à 16 bits. Pendant la conversion des données de 24 bits en signal d'enregistrement DAT de 16 bits, la fonction SBM accentue la qualité sonore en réintégrant au signal de 16 bits les 4 bits d'informations qui étaient ignorés jusqu'à présent.

Application du principe de l'oreille humaine

La fonction SBM applique le principe de l'oreille humaine dans la réintégration de l'information du signal. La plage auditive de l'oreille humaine est située généralement entre 20 Hz et 20 kHz; cependant la sensibilité d'écoute est plus grande entre 3 kHz et 4 kHz et moindre aux fréquences situées au-dessus et en dessous de cette plage. Ce principe s'applique également au bruit de quantification. En réduisant le bruit de quantification dans cette plage particulière, les signaux enregistrés produisent un son de plus grande amplitude que lorsque le bruit est réduit uniformément sur toute la plage auditive.

Filtre conformateur de bruit

La fonction SBM utilise un filtre conformateur de bruit (voir Fig.B) avec une réponse en fréquence similaire à celle de l'oreille humaine pour réduire le bruit de quantification dans la plage de fréquences la plus sensible et réintégrer l'erreur de quantification (qui est normalement perdue) au signal d'entrée, en réinsérant les informations binaires des extrémités supérieure et inférieure (voir Fig. A).



La Fig.B indique l'amélioration du niveau de bruit de quantification quand l'interrupteur SBM est activé (valeurs théoriques). Soit un niveau de bruit de 0 dB quand l'interrupteur SBM est désactivé, l'amélioration du niveau de bruit pour les fréquences d'échantillonnage inférieures à 3 kHz dépasse 10 dB quand la fonction SBM est en service.

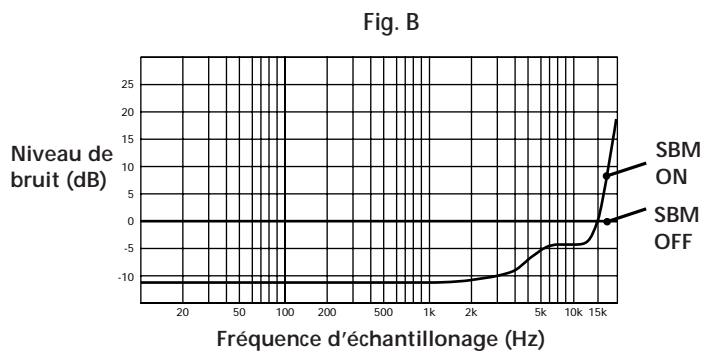

La fonction SBM agit uniquement pendant l'enregistrement. Cependant, vous pouvez profiter de son amélioré par la fonction SBM pendant la lecture, quel que soit la position de l'interrupteur SBM ou la platine DAT utilisée.

Guide pour le système de protection contre les copies multiples

Cette platine utilise le système de protection contre les copies multiples (SCMS) qui autorise seulement une copie d'une source numérique enregistrée via la prise d'entrée numérique de la platine. Voici une description du système:

- 1 Vous pouvez enregistrer une source de programme numérique (CD, MD ou cassette DAT) sur une cassette DAT ou un MD enregistrable via la prise d'entrée numérique de la platine DAT ou de MD. Cependant, vous ne pouvez pas enregistrer de nouveau la cassette DAT ou le MD copié sur une autre cassette DAT ou un autre MD enregistrable via la prise d'entrée numérique sur la platine DAT ou MD.

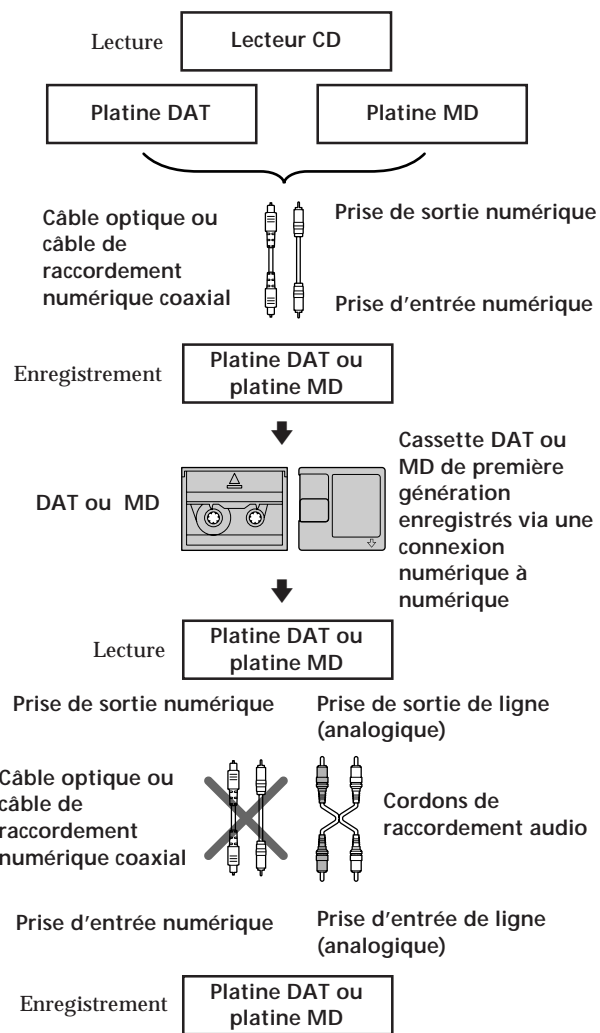

(voir page suivante)

Informations supplémentaires

2 Vous pouvez enregistrer le signal numérique d'une émission satellite numérique sur une cassette DAT ou un MD enregistrable via la prise d'entrée numérique sur la platine DAT ou MD, capable de supporter une fréquence d'échantillonnage de 32 kHz ou 48 kHz. Vous pouvez ensuite enregistrer le contenu de la cassette DAT ou du MD (première génération) sur une autre cassette DAT ou un autre MD enregistrable via l'entrée numérique sur la platine DAT ou MD pour créer une copie numérique de seconde génération. L'enregistrement de cette copie de seconde génération sur une autre cassette DAT ou un autre MD enregistrable est possible uniquement via la prise d'entrée analogique sur la platine DAT ou MD.

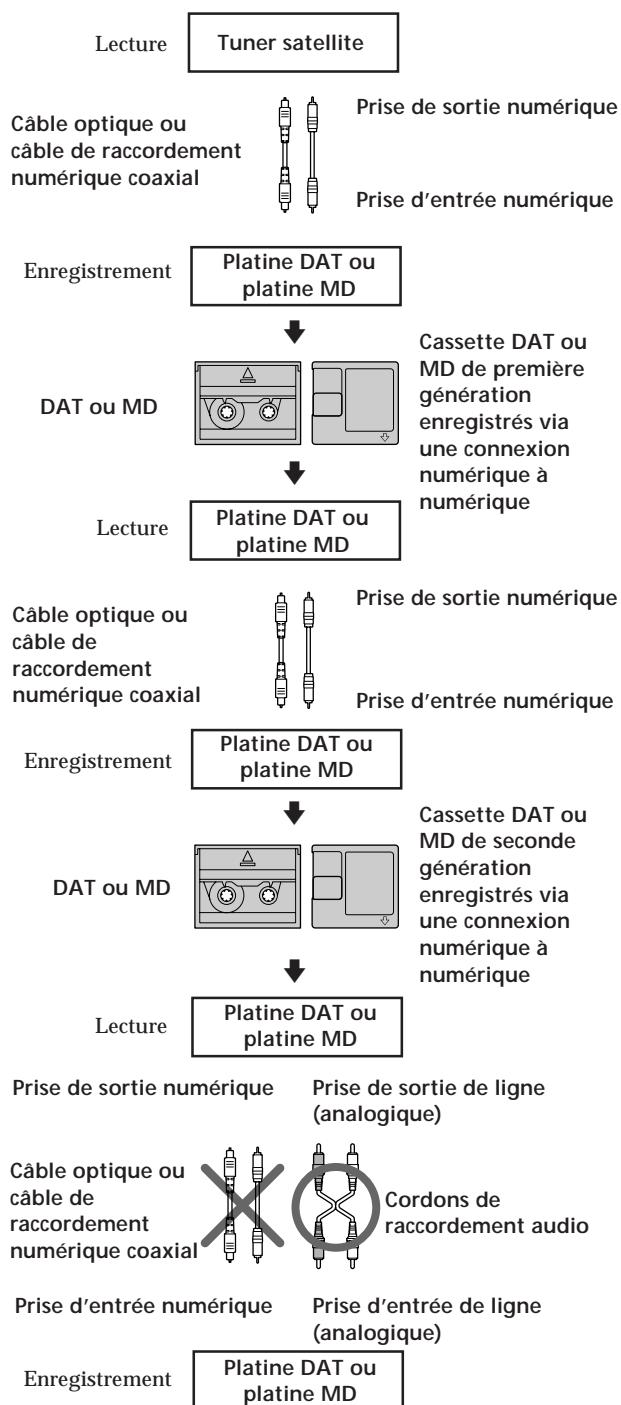

3 Vous pouvez enregistrer une cassette DAT ou un MD enregistrés via la prise d'entrée analogique de la platine DAT ou MD sur une autre cassette DAT ou un autre MD via la prise de sortie numérique de la platine DAT ou MD. Cependant, vous ne pouvez pas copier une cassette DAT ou un MD de seconde génération via la prise de sortie numérique de la platine DAT ou MD.

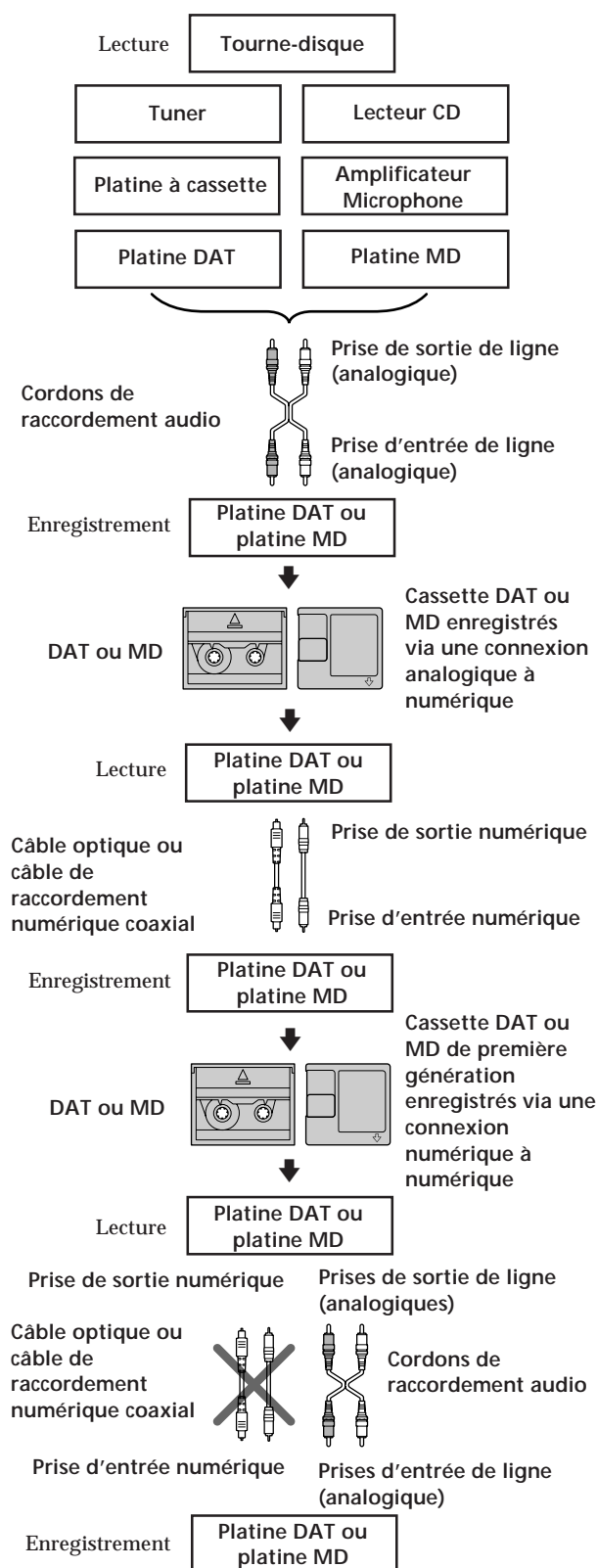

Index

A

- Accentuation 9, 13
- Accès direct 13
- AMS (Détecteur automatique de musique) 13

B, C, D

- Code ID de départ
 - Changement de la position d'un code ID de départ préenregistré 16
 - Effacement de codes ID de départ 16
 - Inscription automatique de codes ID de départ pendant l'enregistrement 15
 - Inscription manuelle de codes ID de départ pendant l'enregistrement 15
 - Inscription de codes ID de départ pendant la lecture 15
 - Positionnement précis des codes ID de départ 16
- Codes de temps absolu 9

E

- Enregistrement avec ure minuterie 12
- Enregistrement sur une cassette DAT 6

F, G, H

- Fonction d'essai 16, 17
- Fonction de renumérotation 17
- Fonction SBM 11, 20

I, J, K

- Indication de marge 10
- Installation dans un rack 4

L

- Lecture avec une minuterie 14
- Lecture d'une cassette DAT 8
- Lecture répétée
 - Répétition d'une plage 13
 - Répétition de toutes les plages 13

M

- Messages sur l'affichage 18
- Mise en place des piles dans la télécommande 4

N, O

- Nettoyage 18
- Nettoyage de la tête et du parcours de la bande 18
- Numéros de programme 14, 17

P, Q

- Passage en sourdine 9, 11
- Passage vierge 9, 10
- Piles 4

R

- Raccordements 5
- Recherche de fin 10
- Réglage du mode d'enregistrement 10
- Réglage du niveau d'enregistrement 9

S

- Silencieux d'enregistrement 11
- Sous-codes 14
- Système de protection contre les copies multiples 21

T, U, V, W, X, Y, Z

- Taquet de protection d'enregistrement 7
- Temps absolu 12
- Temps de lecture écoulé 12
- Temps de lecture de la plage 12
- Temps de lecture restant sur la cassette 12

Nomenclature

Touches

- CLEAR (annulation) 13
- COUNTER MODE (mode du compteur) 12
- COUNTER RESET (réinitialisation du compteur) 12
- ERASE (effacement de codes ID de départ) 16
- MARGIN RESET (réinitialisation de la marge) 9
- MODE (mode de compteur) 12
- OPEN/CLOSE \triangle (ouverture/fermeture) 6 - 8
- PAUSE \parallel (pause) 7, 9, 11, 14
- PLAY \blacktriangleright (lecture) 7, 8, 9, 11, 13, 14
- PREVIOUS \blacktriangleleft /NEXT \blacktriangleright (recherche vers l'arrière/l'avant) 8, 13
- REC \bullet (enregistrement) 7
- REC MUTE \square (silencieux d'enregistrement) 11
- REPEAT (lecture répétée) 13
- RESET (réinitialisation du compteur) 12
- REW \blacktriangleleft /FF \blacktriangleright (rebobinage/avance rapide) 7, 8, 10, 15, 16
- START ID AUTO (inscription automatique de codes ID de départ) 14
- START ID REHEARSAL (lecture d'essai de codes ID de départ) 15, 16
- START ID RENUMBER (renumérotation des codes ID de départ) 17
- STOP \blacksquare (arrêt) 7, 8, 12
- WRITE (inscription de codes ID de départ) 14, 15

Interrupteurs et sélecteurs

- INPUT (sélection d'entrée) 6
- POWER (alimentation) 6, 8
- REC MODE (mode d'enregistrement) 10
- SBM (fonction Super Bit Mapping) 11
- TIMER (programmation avec une minuterie) 12, 14

Commandes

- PHONE LEVEL (volume du casque) 8
- REC LEVEL (niveau d'enregistrement) 9

Prises

- ANALOG (LINE) IN/OUT 5, 6
- DIGITAL COAXIAL IN/OUT 5, 6
- DIGITAL OPTICAL IN/OUT 5, 6
- PHONES 8

Vorsicht

Um Feuergefahr und die Gefahr eines elektrischen Schlages zu vermeiden, darf das Gerät weder Regen noch Feuchtigkeit ausgesetzt werden.

Um einen elektrischen Schlag zu vermeiden, darf das Gehäuse nicht geöffnet werden. Überlassen Sie Wartungsarbeiten stets nur einem Fachmann.

Herzlichen Glückwunsch!

Wir beglückwünschen Sie zum Kauf dieses Sony DAT-Decks. Bevor Sie das Deck in Betrieb nehmen, lesen Sie diese Anleitung bitte sorgfältig durch, und bewahren Sie sie zum späteren Nachschlagen gut auf.

Das DTC-A6 zeichnet sich durch die folgenden Merkmale aus:

- High-Density-Linearkonverter
Der eingebaute A/D-Impulskonverter arbeitet praktisch verzerrungsfrei und stellt einen unverfälschten Klang sicher. Der D/A-Impulskonverter mit einem neu entwickelten Digitalfilter gewährleistet geringes Quantisierungsrauschen im Hörbereich.
- SBM-Funktion (Super Bit Mapping)
- Serial Copy Management System (siehe Seite 21).
- Drei Abtastfrequenzen (48 kHz, 44,1 kHz, 32 kHz) wählbar.
- Aufnahme und Wiedergabe im Longplay-Modus.
- Aufnahme eines Analogsignals mit 44,1 kHz.
- Subcodes
Startcodes, Programmnummerncodes usw. ermöglichen ein schnelles Auffinden von Titeln und andere praktische Zusatzfunktionen.
- Durchsichtiger Cassettenfachdeckel
Der Bandlauf kann während der Wiedergabe und Aufnahme kontrolliert werden.
- Gestellmontage-Satz

Zu dieser Anleitung

Die Anleitung behandelt das Modell DTC-A6.

Was Sie noch über die Anleitung wissen sollten

Die Anleitung behandelt die Bedienelemente des Geräts. Es wird jedoch auch eine Fernbedienung mitgeliefert.

Folgende Symbole werden in der Anleitung verwendet:



Nützliche Tips und Zusatzinformationen.



Steuerung nur über Fernbedienung möglich.

INHALTSVERZEICHNIS

Vorbereitungen

- Nach dem Auspacken 4
- Gestellmontage 4
- Anschluß 5

Aufnahme 6

Wiedergabe 8

Aufnahmebetrieb

- Wissenswertes zur Aufnahme 9
- Einstellen des Aufnahmepegels bei einem analogen Eingangssignal 9
- Verwendung der Ende-Suchfunktion 10
- Einstellen des Aufnahmemodus 10
- Verwendung der Super-Bit-Mapping-Funktion (SBM) 11
- Einfügen einer Leerstelle während der Aufnahme (Record Mute) 11
- Timergesteuerte Aufnahme 12

Wiedergabebetrieb

- Anzeigen im Display 12
- Titelsuche (AMS/Direktsuche) 13
- Wiederholspielbetrieb (Repeat-Funktion) 13
- Timergesteuerte Wiedergabe 14

Setzen von Subcodes

- Die verschiedenen Subcodes 14
- Setzen von Startcodes während der Aufnahme 14
- Setzen von Startcodes während der Wiedergabe 15
- Feinkorrektur der Position eines existierenden Startcodes 16
- Löschen von Startcodes 16
- Automatische Neunummerierung der Programmnummern (Renumber-Funktion) 17

Zusatzinformationen

- Zur besonderen Beachtung 17
- Reinigung 18
- Meldungen im Display 18
- Störungsüberprüfungen 19
- Technische Daten 20
- Super-Bit-Mapping-Funktion (SBM) 20
- Arbeitsweise des „Serial Copy Management System“ 21

Stichwortverzeichnis 23

D

Nach dem Auspacken

Vergewissern Sie sich, daß die folgenden Teile vollständig vorhanden sind:

- Netzkabel (1)
- Cinchkabel (2)
- Fernbedienung RM-D9 (1)
- Batterien (R6, AA) (2)
- Gestellmontagehalter (2)
- Schrauben (M5 × 12) (4)
- Zierscheiben (4)
- Zierblende (1)
- 3 × 8-Schneidschrauben (2)
- Bedienungsanleitung (1)
- Garantiekarte (nur bei USA- und Kanada-Modell) (1)

Einlegen der Batterien in die Fernbedienung

Legen Sie die beiden Batterien (R6, AA) mit richtiger +/- Polarität (entsprechend der Angabe im Batteriefach) ein.

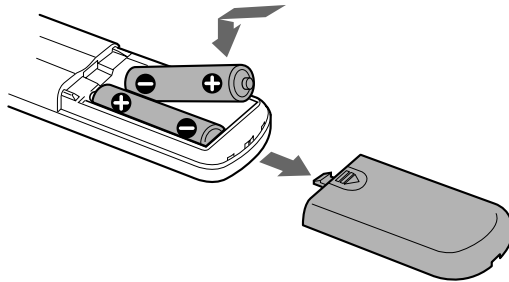

- Zur Lebensdauer der Batterien**
Bei normalem Betrieb halten die Batterien etwa sechs Monate. Wenn keine Fernsteuerung mehr möglich ist, wechseln Sie die beiden Batterien aus.

Hinweise

- Legen Sie die Fernbedienung nicht an heiße oder feuchte Plätze.
- Achten Sie insbesondere beim Wechseln der Batterien darauf, daß kein Fremdkörper in die Fernbedienung gelangt.
- Achten Sie darauf, daß der Fernbedienungssensor keinem direkten Sonnenlicht und keinen anderen hellen Lichtquellen ausgesetzt ist, da es sonst zu Fehlfunktionen kommen kann.
- Nehmen Sie bei längerer Nichtverwendung die Batterien aus der Fernbedienung heraus, um eine Beschädigung durch Auslaufen und Korrosion zu vermeiden.

Gestellmontage

Mit den mitgelieferten Montagehaltern kann das Deck in ein 19-Zoll-Gestell (3U) eingebaut werden. Schalten Sie es vor dem Einbauen aus.

- 1** Lösen Sie die seitlichen M3 × 10-Schrauben heraus.

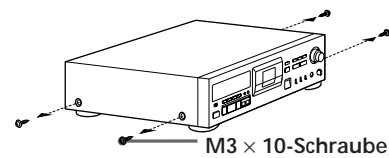

- 2** Bringen Sie die Montagehalter wie in der folgenden Abbildung gezeigt mit den im Schritt 1 gelösten Schrauben an.

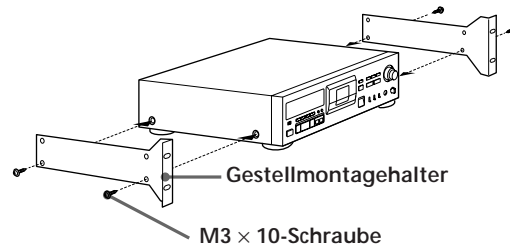

- 3** Falls erforderlich, bringen Sie die Zierblende mit den 3 × 8-Schneidschrauben an. Die Zierblende verdeckt die Lücke unter dem Deck.

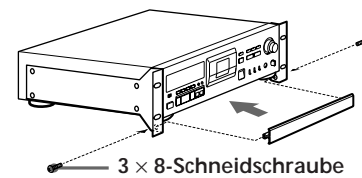

- 4** Setzen Sie das Deck in das Gestell ein, und schrauben Sie es mit den mitgelieferten M5 × 12-Schrauben (mit untergelegten Zierscheiben) fest.

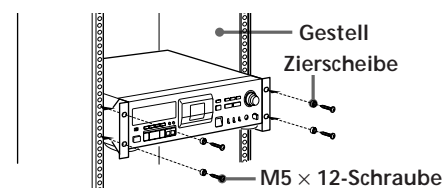

Anschluß

In diesem Abschnitt wird der Anschluß des Decks an einen Verstärker, einen CD-Spieler, ein MD-Deck oder ein anderes Audiogerät behandelt. Schalten Sie stets alle Geräte aus, bevor Sie die Kabel anschließen.

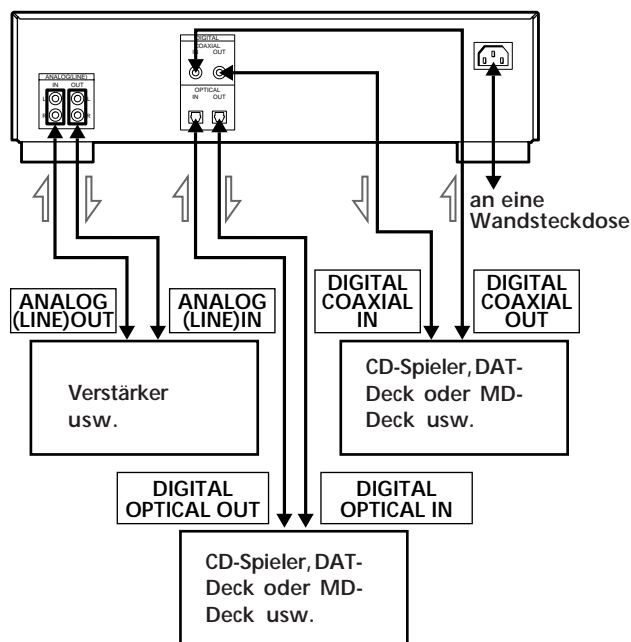

↔: Signalfluß

Die benötigten Kabel

- Audiokabel (mitgeliefert) (2)

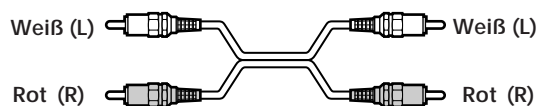

- Optokabel wie z.B. POC-15 (nicht mitgeliefert) (2)

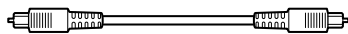

- Digitales Koaxialkabel wie z.B. VMC-10G (nicht mitgeliefert) (2)

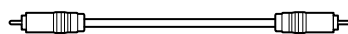

Anschluß der verschiedenen Kabel

- Anschluß des Decks an einen Verstärker

Schließen Sie das Deck über das mitgelieferte Audiokabel an den Verstärker an. Beachten Sie die Farben der Stecker und Buchsen (rot markiert den rechten und weiß den linken Kanal). Stecken Sie die Stecker fest ein.

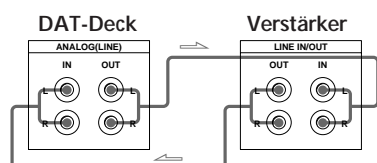

Für Mikrofonaufnahmen

Schließen Sie den Analogausgang des Stereo-Mikrofonverstärkers an die ANALOG (LINE) IN-Buchsen des Decks an.

- Anschluß des Decks an ein digitales Audiogerät

Zum Überspielen von einem digitalen Audiogerät (Digitalverstärker, DAT-Deck, CD-Spieler, MD-Deck oder Satellitentuner) schließen Sie den Digitalausgang an den Digitaleingang (DIGITAL OPTICAL IN oder DIGITAL COAXIAL IN) dieses Decks an.

Zum Überspielen von diesem Deck auf ein anderes DAT-Deck oder ein MD-Deck schließen die den Digitalausgang (DIGITAL OPTICAL OUT oder DIGITAL COAXIAL OUT) dieses Decks an den Digitaleingang des betreffenden Geräts an.

Zum Anschluß verwenden Sie getrennt erhältliche Optokabel (beispielsweise POC-15A) oder getrennt erhältliche digitale Koaxialkabel (beispielsweise VMC-10G).

- Anschluß der Optokabel

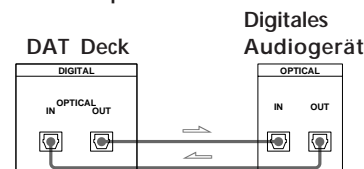

- Anschluß der digitalen Koaxialkabel

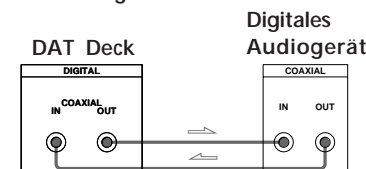

Hinweis

Wenn PROHIBIT im Display angezeigt wird, kann das eingespeiste Digitalsignal nicht aufgenommen werden. Speisen Sie in einem solchen Fall ein Analogsignal über die ANALOG (LINE) IN-Buchsen ein, und stellen Sie den INPUT-Schalter auf ANALOG.

Anschluß des Netzkabels

Schließen Sie das mitgelieferte Netzkabel an den Netzeingang an der Rückwand an und anschließend an eine Netzsteckdose.

Die nächsten Schritte

Das Deck ist nun betriebsbereit.

Zum grundlegenden Betrieb siehe Seite 6 bis 8; zu den Zusatzfunktionen lesen Sie ab Seite 9.

Aufnahme

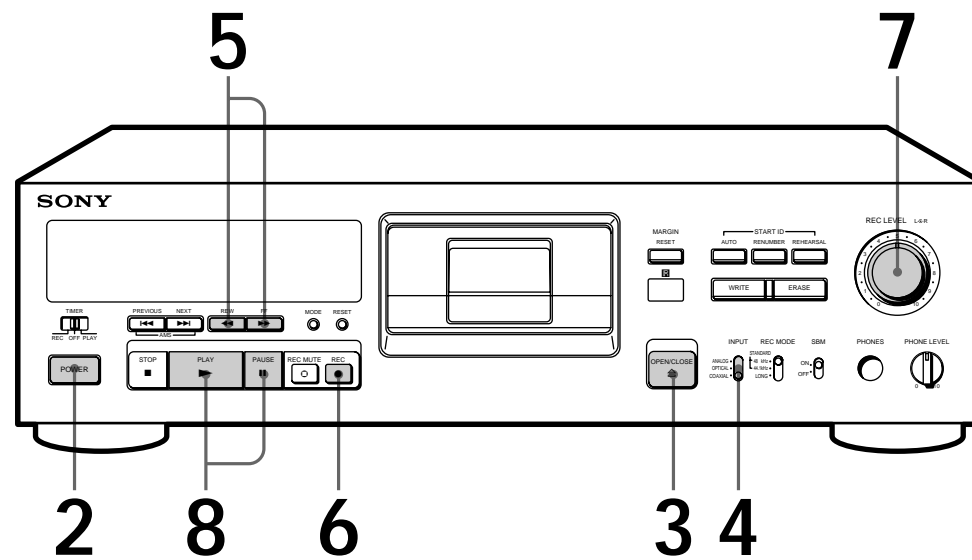

Zum Anschließen siehe Seite 5.

1 Schalten Sie den Verstärker ein, und geben Sie die aufzunehmende Signalquelle wieder.

2 Drücken Sie POWER.

3 Drücken Sie OPEN/CLOSE  und legen Sie die Cassette ein.

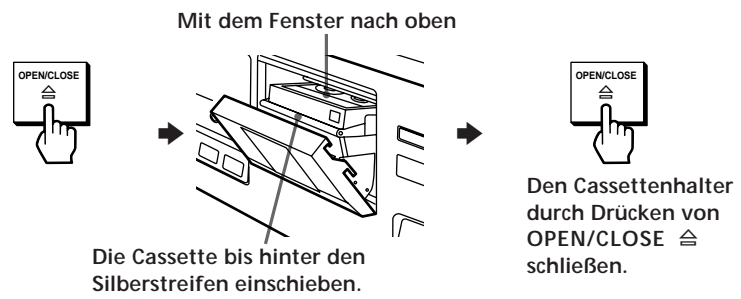

4 Stellen Sie INPUT entsprechend der verwendeten Eingangsbuchse ein.

Verwendete Eingangsbuchse	Einstellung von INPUT
ANALOG (LINE) IN	ANALOG
DIGITAL OPTICAL IN	OPTICAL
DIGITAL COAXIAL IN	COAXIAL

 Wenn UNLOCK im Display angezeigt wird
In diesem Fall ist die Signalquelle nicht richtig an das Deck angeschlossen oder nicht eingeschaltet. Schließen Sie sie richtig an bzw. schalten Sie sie ein.

5 Suchen Sie die Bandstelle auf, an der die Aufnahme beginnen soll.

Um die Aufnahme am Bandanfang beginnen zu lassen

Spulen Sie das Band durch Drücken von REW ◀◀ zum Anfang zurück.

Um die Aufnahme am Ende eines bereits bespielten Bandteils beginnen zu lassen

1 Spulen Sie das Band durch Drücken von REW ◀◀ zum Anfang zurück.

2 Drücken Sie FF ▶▶.

Das Deck sucht nun automatisch das Ende des bespielten Teils auf und stoppt dort.

6 Drücken Sie REC ●.
Das Deck schaltet auf Aufnahme-Bereitschaft.

7 Beim Aufnehmen eines analogen Eingangssignals stellen Sie den Aufnahmepegel an REC LEVEL ein.

Im allgemeinen wird die Position 3 empfohlen. Einzelheiten siehe unter „Einstellen des Aufnahmepegels bei einem analogen Eingangssignal“ auf Seite 9.

8 Drücken Sie PAUSE || oder PLAY ▶.
Die Aufnahme beginnt.

9 Starten Sie die Wiedergabe der Signalquelle.

Wenn das Band am Ende angelangt ist, wird es automatisch zum Anfang zurückgespult und stoppt (automatische Rückspulfunktion).

Zum	Drücken Sie
Stoppen der Aufnahme	STOP ■
kurzzeitigen Anhalten der Aufnahme	PAUSE . Durch erneutes Drücken der Taste kann die Aufnahme fortgesetzt werden.
Herausnehmen der Cassette	OPEN/CLOSE ⇄ nach Stoppen der Aufnahme.

Zum Schutz gegen versehentliches Löschen

Schieben Sie die Löschsutzlamelle wie in der folgenden Abbildung gezeigt nach links.

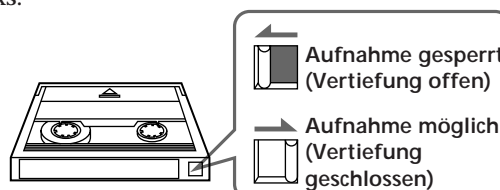

Wiedergabe

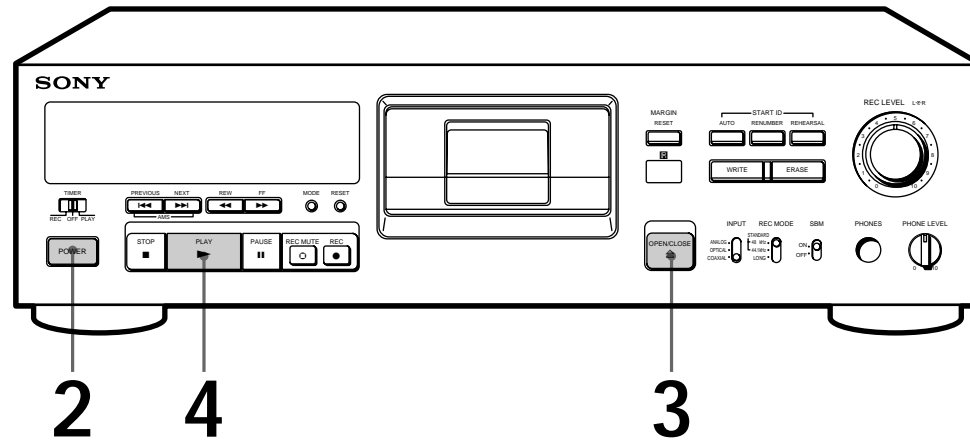

Zum Anschließen siehe Seite 5.

1 Schalten Sie den Verstärker ein, und stellen Sie den Signalquellenwähler auf DAT.

2 Drücken Sie POWER.

3 Drücken Sie OPEN/CLOSE  und legen Sie die Cassette ein.

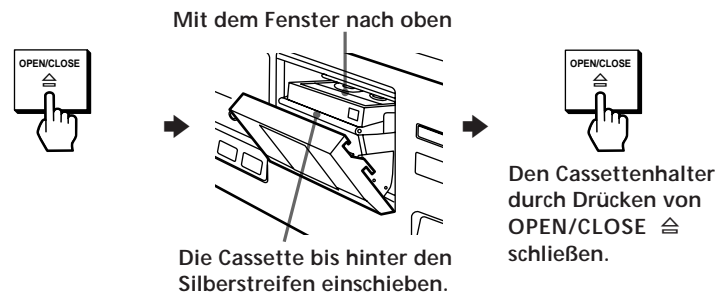

4 Drücken Sie PLAY . Das Deck beginnt mit der Wiedergabe. Stellen Sie dann am Verstärker die Lautstärke ein.

 Zum Hören über Kopfhörer Schließen Sie den Kopfhörer an die PHONES-Buchse an, und stellen Sie am PHONE LEVEL-Regler die Lautstärke wunschgemäß ein.

Zum	Drücken Sie
Stoppen der Wiedergabe	STOP ■
Aufsuchen des nächsten Titels	NEXT ►►
Aufsuchen des vorausgegangenen Titels	PREVIOUS ◄◄
Vor- oder Zurückspulen	FF ►► oder REW ◄◄ bei gestopptem Deck.
Vor- oder Zurückspulen mit hörbarem Ton	FF ►► oder REW ◄◄ während des Wiedergabebetriebs. Beim Loslassen der Taste wird die normale Wiedergabe fortgesetzt.
Herausnehmen der Cassette	OPEN/CLOSE  nach Stoppen der Wiedergabe.

Zum grundlegenden Aufnahmebetrieb siehe Seite 6 und 7.

Wissenswertes zur Aufnahme

Unbespielte Stellen und Stummstellen

Bei DAT-Cassetten ist zwischen „unbespielten Stellen“ und „Stummstellen“ zu unterscheiden.

Unbespielte Stellen

Auf diesen Stellen wurde noch nie aufgenommen.

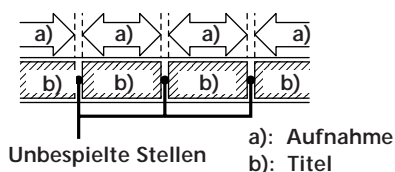

Stummstellen

Auf Stummstellen wurde eine Aufnahme bereits ausgeführt, das Aufnahmesignal jedoch stummgeschaltet.

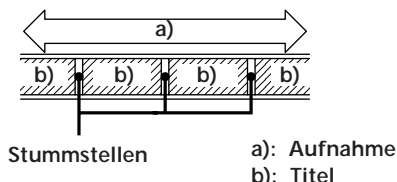

Wichtiger Hinweis

Beim Aufnehmen auf eine DAT-Cassette ist darauf zu achten, daß keine unbespielten Stellen auf dem Band verbleiben, da sonst kein Suchvorgang mit den PREVIOUS ◀◀ / NEXT ▶▶-Tasten möglich ist und das Band keinen durchgehenden Absolutzeitcode aufweist.

💡 Wenn die REC ●-Taste an einer unbespielten Stelle gedrückt wird

Das Deck spult automatisch zum Anfang der unbespielten Stelle zurück und schaltet dort auf Aufnahme-Pause (außer bei timergesteuerter Aufnahme).

Absolutzeitcode

Der Absolutzeitcode gibt die verstrichene Bandlaufzeit an und wird automatisch aufgezeichnet. Wenn dieser Code einmal aufgezeichnet worden ist, ist kein Überschreiben des Codes mehr möglich.

Um einen exakten Absolutzeitcode auf das Band aufzuzeichnen

- Achten Sie beim Aufnehmen auf eine leere Cassette darauf, ganz am Bandanfang zu beginnen.
- Zum Einfügen von Leerstellen zwischen den Titeln verwenden Sie die Record Mute-Funktion (siehe Seite 11). Verwenden Sie zu diesem Zweck weder die PLAY ▶- noch die FF ▶▶-Taste.
- Um auf ein bereits teilweise bespieltes Band weiter aufzunehmen, suchen Sie das Ende des existierenden Aufnahmeteils mit der Ende-Suchfunktion (siehe Seite 10) auf. Dadurch wird sichergestellt, daß keine unbespielte Stelle auf dem Band verbleibt.

Bedeutung der Anzeige EMPHASIS

Wenn EMPHASIS im Display angezeigt wird, besitzt das zugeleitete Digitalsignal eine Emphasis (Höhenanhebung). Dieses Signal wird dann ebenfalls mit Emphasis vom Deck aufgezeichnet.

Wenn das Deck längere Zeit auf Aufnahme-Pause geschaltet wird

Nach zehn Minuten schaltet das Deck automatisch von Aufnahme-Pause in den Stoppzustand und SOURCE erscheint im Display.

Soll die Aufnahme fortgesetzt werden, drücken Sie die REC ●-Taste, um das Deck wieder auf Aufnahme-Pause zu schalten.

Bei Verwendung eines neuen Bandes

Bevor auf eine neue Cassette aufgenommen wird, sollte das Band einmal ganz vor und wieder zurückgespult werden, um einen gleichmäßigen Bandwickel zu erhalten.

Einstellen des Aufnahmepegels bei einem analogen Eingangssignal

Beim Aufnehmen eines analogen Eingangssignals über die ANALOG (LINE) IN-Buchsen muß der INPUT-Schalter auf ANALOG gestellt und der Aufnahmepegel eingestellt werden.

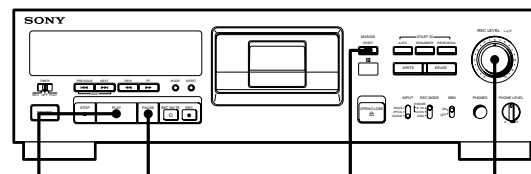

PLAY ▶ PAUSE II MARGIN RESET REC LEVEL

- 1 Führen Sie die Schritte 1 bis 6 des Abschnitts „Aufnahme“ von Seite 6 und 7 aus.
- 2 Geben Sie den Teil der Signalquelle, der den höchsten Pegel enthält, wieder.
- 3 Während Sie den Ton mithören, justieren Sie den REC LEVEL-Regler so ein, daß möglichst viele Segmente der Spitzenpegelmeter aufleuchten, der rote OVER-Bereich jedoch nicht erreicht wird.

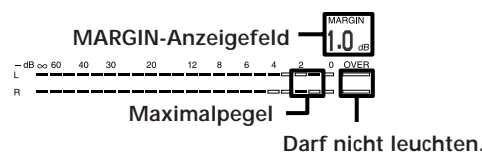

Der Maximalpegel wird kurzzeitig gehalten. Im MARGIN-Anzeigefeld erscheint jeweils die Differenz zwischen dem Maximalpegel und 0 dB.

(bitte wenden)

9^D

Aufnahmebetrieb

Wenn 0 dB überschritten wird

Die OVER-Segmente leuchten auf, und 0.0 dB blinkt. Wenn diese Segmente sehr häufig oder ständig leuchten, ist die Aufnahme verzerrt. Es wird empfohlen, die Einstellung so vorzunehmen, daß der Pegel zwischen -12 dB und 0 dB liegt.

Zum Zurückstellen der MARGIN-Anzeige

Drücken Sie MARGIN RESET. Die Anzeige wird dann auf - - dB zurückgestellt.

- 4 Stoppen Sie die Signalquelle.
- 5 Zum Starten der Aufnahme drücken Sie PAUSE **||** oder PLAY **▶**, starten Sie dann die Wiedergabe der Signalquelle.

Verwendung der Endesuchfunktion

Die Endesuchfunktion spricht auf Leerstellen von mehr als 9 Sekunden an; sie veranlaßt ein Rückspulen zum Ende des Aufzeichnungsteils und anschließendes Stoppen des Bandes.

Anschließend kann die Aufnahme fortgesetzt werden, ohne daß eine unbespielte Stelle auf dem Band verbleibt.

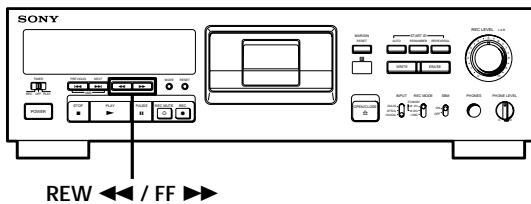

- 1 Spulen Sie bei gestopptem Deck das Band durch Drücken von REW **◀◀** zum Anfang zurück.
- 2 Drücken Sie FF **▶▶**. Das Deck sucht dann das Ende des bereits bespielten Bandteils auf und stoppt dort. (Bei jeder unbespielten Stelle, die länger als 9 Sekunden ist, stoppt das Band. Wenn das Band keine Aufzeichnung enthält, wird es bis zum Ende vorgespult.)

💡 Wenn an einem unbespielten Bandteil die REC **●**-Taste gedrückt wird

In diesem Fall spult das Deck das Band zum Anfang des unbespielten Bandteils zurück und schaltet dort auf Aufnahme-Pause. Während das Deck den Anfang des unbespielten Bandteils sucht, erscheinen BLANK und WAIT im Display.

Hinweise

- Die Endesuchfunktion arbeitet nicht, wenn die FF **▶▶**-Taste innerhalb eines unbespielten Bandteils gedrückt wird.
- Bei einem leeren Band wird lediglich bis zum Ende vorgespult.

Einstellen des Aufnahmemodus

In folgenden Fällen kann zwischen dem Aufnahmemodus Standardplay und Longplay gewählt werden.

- Beim Aufnehmen eines analogen Eingangssignals mit auf ANALOG stehendem INPUT-Schalter.
- Beim Aufnehmen eines Digitalsignals mit einer Abtastfrequenz von 32 kHz mit auf OPTICAL oder COAXIAL stehendem INPUT-Schalter.

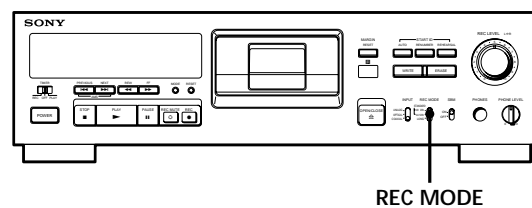

Stellen Sie den Aufnahmemodus am REC MODE-Schalter ein.

Die folgende Tabelle zeigt den Aufnahmemodus in Abhängigkeit vom Eingangssignal und der Einstellung des REC MODE-Schalters.

Eingangssignal	Einstellung von REC MODE	Aufnahmemodus
Analog	STANDARD (48 kHz)	Standardplay (48 kHz)
	STANDARD (44,1 kHz)	Standardplay (44,1 kHz)
	LONG	Longplay (32 kHz)
Digital (32 kHz)	STANDARD (48 kHz)	Standardplay (32 kHz)
	STANDARD (44,1 kHz)	
	LONG	Longplay (32 kHz)
Digital (44,1 kHz)	STANDARD (48 kHz)	
	STANDARD (44,1 kHz)	Standardplay (44,1 kHz) (Nur Standardplay)
	LONG	
Digital (48 kHz)	STANDARD (48 kHz)	
	STANDARD (44,1 kHz)	Standardplay (48 kHz) (Nur Standardplay)
	LONG	

Der Longplay-Modus (REC MODE-Schalter steht auf LONG) ermöglicht die doppelte Aufnahmezeit.



Zähleranzeige im Longplay-Modus

Im Longplay-Modus müssen die angezeigten Zählerdaten (Laufzeit, Absolutzeit und Restzeit) verdoppelt werden. Der Zähler zeigt unabhängig vom gewählten Modus die Daten für den Standardplay-Modus an.

Hinweis

Stellen Sie den INPUT- oder REC MODE-Schalter nicht während der Aufnahme um, da sonst die PGM TIME-Anzeige (Titelspielzeit) nicht mehr stimmt.

Verwendung der Super-Bit-Mapping-Funktion (SBM)

Ein Analogsignal kann nur dann mit aktivierter SBM-Funktion aufgenommen werden, wenn der INPUT-Schalter auf ANALOG und der REC MODE-Schalter auf STANDARD (48 kHz oder 44,1 kHz) steht. Einzelheiten zur SBM-Funktion finden Sie unter „Super-Bit-Mapping-Funktion (SBM)“ auf Seite 20.

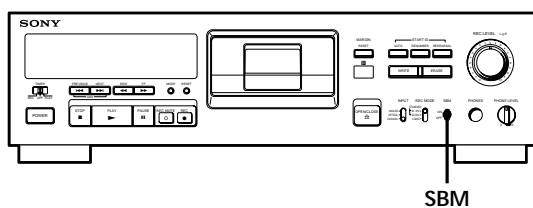

Zum Einschalten der SBM-Funktion stellen Sie den SBM-Schalter auf ON.
SBM erscheint dann im Display.

Zum Abschalten der SBM-Funktion
Stellen Sie den SBM-Schalter auf OFF.

Einfügen einer Leerstelle während der Aufnahme (Record Mute)

Mit der Record Mute-Funktion können bequem Leerstellen von etwa 4 Sekunden zwischen die Titel eingefügt werden. Solche Leerstellen sind vor allem dann wichtig, wenn von dem DAT-Band später auf eine Analogcassette überspielt werden soll: Die Leerstellen gewährleisten, daß die Titelsuchfunktion des Cassettendecks einwandfrei arbeitet. Auch zum Einfügen einer Stummstelle vor dem ersten Titel am Bandanfang sollte nur die Record Mute-Funktion verwendet werden. Lassen Sie das Band zu diesem Zweck nicht durch Drücken von FF ►► oder PLAY ► vorlaufen, da sonst eine unbespielte Stelle (siehe Seite 9) auf dem Band entsteht.

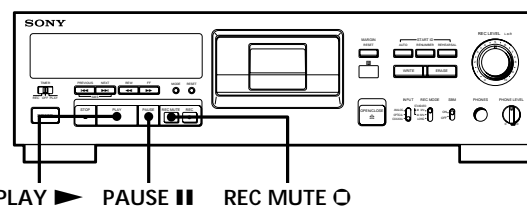

- 1 Drücken Sie im Aufnahme- oder Aufnahme-Pausenbetrieb die REC MUTE ○-Taste an der Stelle, an der die Stummstelle eingefügt werden soll.
Während das Deck nun eine Stummstelle erzeugt, blinkt REC im Display. Anschließend geht die Anzeige von Blinken zu Dauerleuchten über, und das Deck schaltet auf Aufnahme-Pause.

Zum Einfügen einer Stummstelle von mehr als 4 Sekunden

Halten Sie die REC MUTE ○-Taste entsprechend lange gedrückt. Beim Loslassen der Taste endet die Stummstelle, und das Deck schaltet auf Aufnahme-Pause. Wenn die Taste länger als 4 Sekunden gedrückt gehalten wird, beginnt REC schneller zu blinken, und im Display erscheint die Länge der bereits erzeugten Stummstelle. Beim Loslassen der REC MUTE ○-Taste erscheint || weiterhin im Display; das Deck befindet sich dann im Aufnahme-Pausenbetrieb.

- 2 Drücken Sie PAUSE || oder PLAY ►, um die Aufnahme fortzusetzen.

Hinweis

Es wird empfohlen, am Bandanfang eine Stummstelle einzufügen, da sonst möglicherweise ein Startcode (siehe Seite 14), der sich innerhalb der ersten 2 Sekunden des Bandes befindet, weder verschoben noch gelöscht werden kann.

Aufnahmebetrieb

Timergesteuerte Aufnahme

Bei Anschluß eines Timers (nicht mitgeliefert) kann die Aufnahme zu einer voreingestellten Zeit automatisch ausgeführt werden. Weitere Einzelheiten entnehmen Sie bitte der Anleitung des Timers.

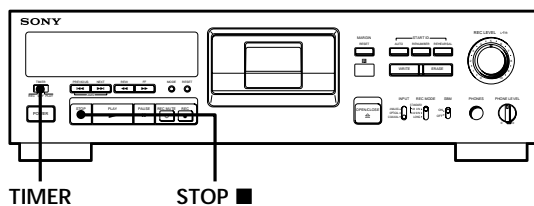

- 1 Führen Sie die Schritte 1 bis 7 des Abschnitts „Aufnahme“ von Seite 6 und 7 aus.
- 2
 - Zum Festlegen der Aufnahme-Startzeit drücken Sie STOP ■.
 - Zum Festlegen der Aufnahme-Endzeit führen Sie die Schritte 8 und 9 des Abschnitts „Aufnahme“ von Seite 7 aus.
 - Zum Festlegen der Aufnahme-Startzeit und der Aufnahme-Endzeit drücken Sie STOP ■.
- 3 Stellen Sie TIMER am Deck auf REC.
- 4 Stellen Sie den Timer ein.
 - Die Stromversorgung zum Deck wird nun unterbrochen.
 - Zur programmierten Startzeit wird die Stromversorgung wiederhergestellt; etwa zehn Sekunden später beginnt dann die Aufnahme.
 - Wenn nur die Aufnahme-Endzeit programmiert wurde, setzt das Deck die Aufnahme fort, bis die Endzeit erreicht ist. Danach stoppt die Aufnahme, und das Deck schaltet sich aus.
 - Wenn sowohl die Start- als auch die Endzeit programmiert wurden, stellt der Timer bei Erreichen der Startzeit die Stromversorgung her und etwa zehn Sekunden später beginnt die Aufnahme. Bei Erreichen der Endzeit stoppt die Aufnahme, und das Deck schaltet sich aus.
- 5 Nach dem Timerbetrieb stellen Sie TIMER am Deck auf OFF.

Hinweise

- Wenn der TIMER-Schalter auf REC stehenbleibt, setzt beim nächsten Einschalten des Decks automatisch die Aufnahme ein.
- Bei timergesteuertem Aufnahmebetrieb (d.h. wenn der TIMER-Schalter auf REC steht) arbeitet die Rückspulautomatik (siehe Seite 7) nicht (d.h. am Ende der Aufnahme wird das Band nicht automatisch zurückgespult). Dadurch wird verhindert, daß die bereits vorhandene Aufnahme überschrieben wird.

Wiedergabebetrieb

Zum grundlegenden Wiedergabebetrieb siehe Seite 8.

Anzeigen im Display

Folgende Informationen können im Display angezeigt werden:

- Absolutzeit
- Titelspielzeit
- Bandrestzeit
- Bandlaufzeit

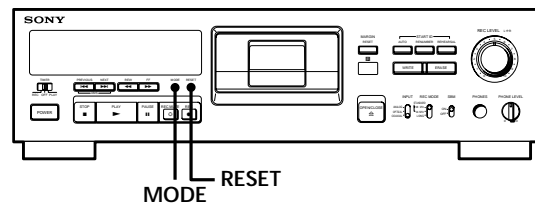

Zum Anzeigen von Absolutzeit, Titelspielzeit, Bandrestzeit und Bandlaufzeit

Drücken Sie MODE (oder COUNTER MODE an der Fernbedienung).

Bei jedem Drücken dieser Taste wird die Anzeige in der folgenden Reihenfolge umgeschaltet:

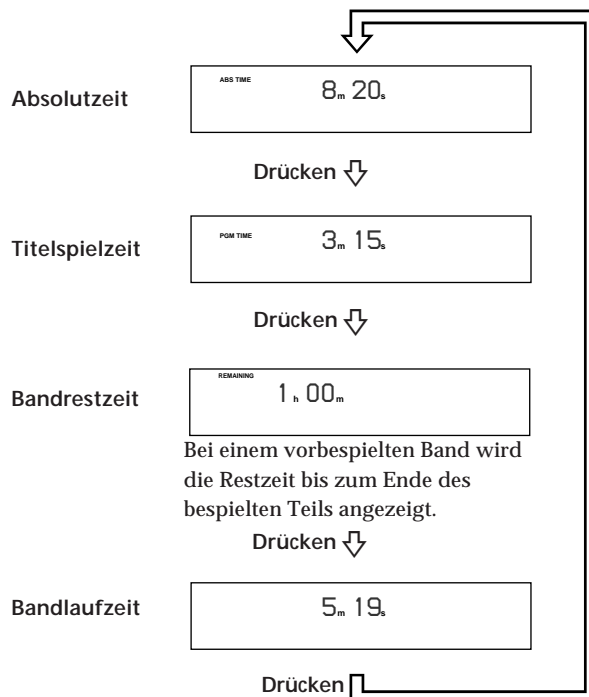

Zum Zurücksetzen der Bandlaufzeit

Drücken Sie RESET (oder COUNTER RESET an der Fernbedienung).

Hinweise

- Bei einigen vorbespielten Bändern erscheint möglicherweise am Bandanfang kurzzeitig die Anzeige BB im Display.
- In folgenden Fällen wird die Titelspielzeit nicht angezeigt:
 - Wenn die Wiedergabe in der Mitte eines Titels gestartet wird.
 - Während des Zurückspulens.
- Im Standardplay-Modus erscheint die Bandrestzeit etwa 16 Sekunden nach dem Starten der Wiedergabe.
- Die angezeigte Restzeit kann je nach Band mit einer gewissen Abweichung behaftet sein.

Wenn EMPHASIS im Display angezeigt wird
 In diesem Fall enthält die Aufzeichnung eine Emphasis (Höhenanhebung). Das Deck nimmt in diesem Fall automatisch eine De-Emphasis (Höhenabsenkung) vor.

 Um nach dem Rückspulen automatisch mit der Wiedergabe zu beginnen
 Drücken Sie PLAY ► bei gedrückt gehaltener REW ◀◀-Taste.

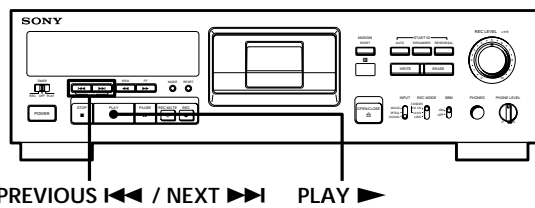

Titelsuche (AMS*/Direktsuche)

Die im folgenden beschriebenen Titelsuchfunktionen arbeiten nur, wenn Startcodes (siehe Seite 14 bis 16) auf dem Band vorhanden sind. Voraussetzung zu einer Direktsuche ist, daß zusätzlich Programmnummern (siehe Seite 14 und 17) auf dem Band aufgezeichnet sind.



Gewünschte Suchfunktion	Bedienung
Aufsuchen des Anfangs eines nachfolgenden Titels (AMS)	NEXT ►► wiederholt während der Wiedergabe drücken. Um beispielsweise einen zwei Stellen vorausliegenden Titel aufzusuchen, die Taste zweimal drücken.
Aufsuchen des Anfangs des momentanen Titels (AMS)	PREVIOUS ◀◀ einmal während der Wiedergabe drücken.
Aufsuchen des Anfangs eines zurückliegenden Titels (AMS)	PREVIOUS ◀◀ wiederholt während der Wiedergabe drücken. Um beispielsweise einen zwei Stellen zurückliegenden Titel aufzusuchen, die Taste dreimal drücken.
Aufsuchen durch Eingabe der Programmnummer (Direktsuche)	1 Die Programmnummer des Titels mit den Zifferntasten eingeben. 2 ► drücken.

* AMS = Automatic Music Sensor

 Wenn bei der Direktsuche eine falsche Nummer eingegeben wurde 
 Wurde ► noch nicht gedrückt, drücken Sie die CLEAR-Taste und geben Sie dann die richtige Nummer ein. Wurde ► jedoch bereits gedrückt, so kann die falsche Nummer nicht mit der CLEAR-Taste gelöscht werden. Stoppen Sie in einem solchen Fall das Deck, und geben Sie dann die richtige Programmnummer ein.

 Wenn das Deck eine unbespielte Stelle von mehr als 9 Sekunden oder das Bandende erkennt
 In diesem Fall wird das Band automatisch zum Bandanfang zurückgespult und stoppt (automatische Rückspulfunktion).

Wiederholspielbetrieb (Repeat-Funktion)

Es kann unter „Wiederholen aller Titel“ und „Wiederholen eines einzelnen Titels“ gewählt werden.

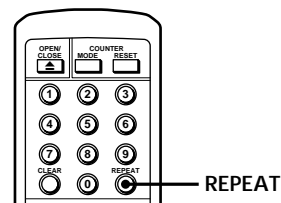

Zum Wiederholen aller Titel

Drücken Sie REPEAT wiederholt während der Wiedergabe, bis REPEAT im Display angezeigt wird. Das Deck gibt dann wiederholt alle Titel wieder. Folgendes wertet das Deck als Ende der Wiederholpassage:
 — unbespielte Stelle von mehr als neun Sekunden
 — Bandende
 Nach fünf Wiederholdurchgängen stoppt der Betrieb automatisch.

Zum Abschalten des Wiederholspielbetriebs
 Drücken Sie REPEAT wiederholt, bis REPEAT erlischt.

Hinweis
 Beim Herausnehmen der Cassette wird der Wiederholspielbetrieb abgeschaltet.

Zum Wiederholen eines einzelnen Titels

Drücken Sie REPEAT wiederholt während der Wiedergabe des betreffenden Titels, bis REPEAT 1 im Display angezeigt wird. Folgendes wertet das Deck als Titelende:
 — nächster Startcode
 — unbespielte Stelle von mehr als neun Sekunden
 — Bandende
 Der Titel wird fünfmal wiederholt; danach stoppt das Deck automatisch.

Zum Abschalten des Wiederholspielbetriebs
 Drücken Sie REPEAT wiederholt, bis REPEAT 1 erlischt.

Hinweis
 Beim Herausnehmen der Cassette wird der Wiederholspielbetrieb abgeschaltet.

Wiedergabebetrieb

Timergesteuerte Wiedergabe

Bei Anschluß eines Timers (nicht mitgeliefert) kann die Wiedergabe zu einer voreingestellten Zeit automatisch ausgeführt werden. Weitere Einzelheiten entnehmen Sie bitte der Anleitung des Timers.

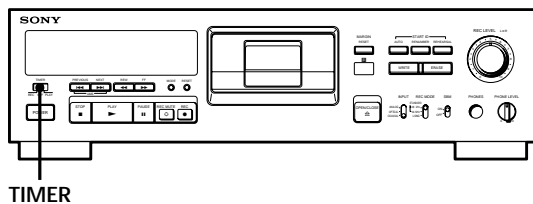

- Zum Festlegen der Wiedergabe-Startzeit führen Sie die Schritte 1 bis 3 des Abschnitts „Wiedergabe“ von Seite 8 aus.
 - Zum Festlegen der Wiedergabe-Endzeit führen Sie die Schritte 1 bis 4 des Abschnitts „Wiedergabe“ von Seite 8 aus.
 - Zum Festlegen der Wiedergabe-Startzeit und der Wiedergabe-Endzeit führen Sie die Schritte 1 bis 3 des Abschnitts „Wiedergabe“ von Seite 8 aus.
- 2 Stellen Sie TIMER am Deck auf PLAY.
- 3 Stellen Sie den Timer ein.
 - Die Stromversorgung zum Deck wird nun unterbrochen.
 - Zur programmierten Startzeit wird die Stromversorgung wiederhergestellt; etwa zehn Sekunden später beginnt dann die Wiedergabe.
 - Wenn nur die Wiedergabe-Endzeit programmiert wurde, setzt das Deck die Wiedergabe fort, bis die Endzeit erreicht ist. Danach stoppt die Wiedergabe, und das Deck schaltet sich aus.
 - Wenn sowohl die Start- als auch die Endzeit programmiert wurden, stellt der Timer bei Erreichen der Startzeit die Stromversorgung her und etwa zehn Sekunden später beginnt die Wiedergabe. Bei Erreichen der Endzeit stoppt die Wiedergabe, und das Deck schaltet sich aus.
- 4 Nach dem Timerbetrieb stellen Sie TIMER am Deck auf OFF.

Setzen von Subcodes

Die verschiedenen Subcodes

Neben den Audiosignalen können auf der DAT-Cassette verschiedene Subcodes (wie Startcode und Programmnummer) aufgezeichnet werden. Die Subcodes dienen zur Steuerung von Funktionen wie AMS (siehe Seite 13) und Direktsuche (siehe Seite 13); sie werden getrennt von den Audiosignalen aufgezeichnet und beeinflussen diese nicht.

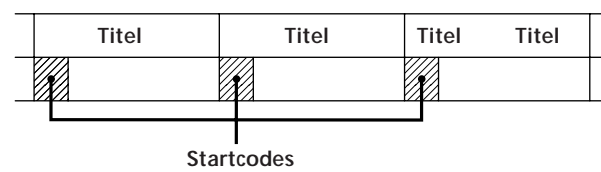

Startcodes (Start ID)

Die Startcodes markieren die Titelanfänge und ermöglichen ein exaktes automatisches Aufsuchen der gewünschten Titel. Aufgrund der Länge von 9 Sekunden (bzw. 18 Sekunden im Longplay-Modus) ist gewährleistet, daß das Deck die Startcodes auch beim schnellen Vor- oder Rückspulen erkennt.

Programmnummern

Diese Codes, die sich an der gleichen Stelle befinden wie die Startcodes, teilen den Titeln Nummern zu und ermöglichen eine direkte Titelwahl.

Hinweise

- Während der Aufzeichnung von Subcodes arbeiten die STOP ■- und PAUSE ■■-Tasten nicht.
- Wenn die Löschsutzlamelle der DAT-Cassette offen ist (siehe Seite 7) ist kein Löschen der Subcodes und kein Neunummerieren der Programmnummern möglich.

Setzen von Startcodes während der Aufnahme

Startcodes können während der Aufnahme wie folgt manuell oder automatisch gesetzt werden.

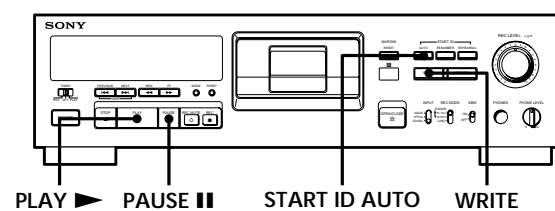

Manuelles Setzen von Startcodes während der Aufnahme

Drücken Sie WRITE.

Die Anzeige ID WRITE erscheint dann einige Sekunden lang im Display, und der Startcode wird an der betreffenden Stelle auf das Band aufgezeichnet. Während des Aufzeichnungsvorgangs blinkt START ID im Display.

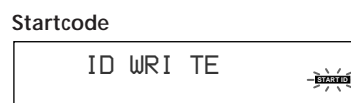

Hinweis

Die Startcodes müssen mindestens 18 Sekunden (bzw. 36 Sekunden im Longplay-Modus) auseinanderliegen. Liegen sie dichter beisammen, erkennt das Deck möglicherweise bei der Wiedergabe den zweiten Startcode nicht.

Automatisches Setzen von Startcodes während der Aufnahme

Startcodes können während der Aufnahme automatisch (zusammen mit den Programmnummern) auf das Band aufgezeichnet werden.

- Arbeitsweise der automatischen Startcode-Aufzeichnung bei einem analogen Eingangssignal (INPUT-Schalter steht auf ANALOG)
Das Deck zeichnet jeweils dann einen Startcode (zusammen mit der Programmnummer) auf, wenn der Pegel des Eingangssignals über einen bestimmten Bezugspegel liegt, nachdem zuvor mindestens 3 Sekunden kein Signal oder ein Signal mit niedrigem Pegel anlag.
- Arbeitsweise der automatischen Startcode-Aufzeichnung bei einem digitalen Eingangssignal (INPUT-Schalter steht auf OPTICAL oder COAXIAL)
Beim Aufnehmen einer an der COAXIAL IN- oder OPTICAL IN-Buchse angeschlossenen digitalen Zuspieldquelle (CD-Spieler, anderes DAT-Deck usw.) zeichnet dieses Deck automatisch einen Startcode (zusammen mit der Programmnummer) auf, wenn es einen neuen Titel im Zuspieldsignal erkennt. Beachten Sie jedoch, daß kein Startcode (und keine Programmnummer) aufgezeichnet wird, wenn der Titel kürzer als 18 Sekunden ist.

- 1 Führen Sie die Schritte 1 bis 7 des Abschnitts „Aufnahme“ von Seite 6 und 7 aus. Das Deck schaltet auf Aufnahme-Pause.
- 2 Drücken Sie START ID AUTO wiederholt, bis AUTO im Display erscheint.
- 3 Wenn die Aufnahme am Ende eines bereits existierenden Aufnahmeteils fortgesetzt werden soll, legen Sie mit den Zifferntasten die nächsthöhere Programmnummer fest.
Beispiel: Wenn im bereits existierenden Aufnahmeteil 5 die höchste Programmnummer ist.

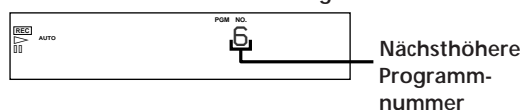

Wenn die letzte auf dem Band vorhandene Programmnummer im Display angezeigt wird, brauchen Sie die nächsthöhere Programmnummer nicht selbst festzulegen. Wenn die Aufnahme am Anfang eines leeren Bandes begonnen wird, erscheint im Display automatisch Programmnummer 1. Sollten Sie die Festlegung der Programmnummern versäumt haben, kann dies später nachgeholt werden (siehe unter „Automatische Neunummerierung der Programmnummern (Renumber-Funktion)“ auf Seite 17).

- 4 Starten Sie den Aufnahmebetrieb durch Drücken von PAUSE || oder PLAY ►, und starten Sie dann die Wiedergabe der Signalquelle. Während der Aufnahme werden automatisch Startcodes (zusammen mit den Programmnummern) aufgezeichnet. Bei jeder Aufzeichnung erscheint einige Sekunden lang ID WRITE.

Beim Aufnehmen des Digitalsignals von einem CD-Spieler

Schalten Sie zuerst das Deck auf Aufnahme. Danach drücken Sie die ► PLAY-Taste am CD-Spieler, während dieser sich im Stoppbetrieb befindet. Wenn vor dem Aufnahmestart das Deck auf Aufnahme-Pause und der CD-Spieler auf Wiedergabe-Pause geschaltet wird, wird beim Überspielen des ersten CD-Titels möglicherweise der Startcode (und die Programmnummer) nicht richtig auf das Band aufgezeichnet.

Hinweis

Beim automatischen Setzen von Startcodes kommt es manchmal vor, daß der Startcode nicht (oder nicht exakt) an einem Titelanfang liegt. Löschen Sie in einem solchen Fall den Startcode oder verschieben Sie ihn exakt an den Titelanfang (siehe unter „Exaktes Positionieren von Startcodes (Rehearsal-Funktion)“ und unter „Löschen von Startcodes“ auf Seite 16).

Setzen von Startcodes während der Wiedergabe

Auch während der Wiedergabe können wie folgt Startcodes auf das Band aufgezeichnet werden.

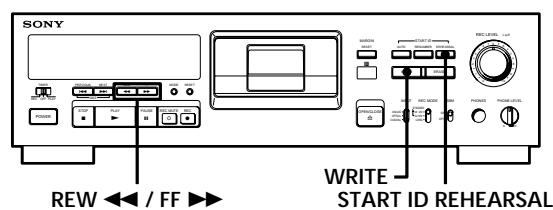

Drücken Sie WRITE.

Die Anzeige ID WRITE erscheint dann einige Sekunden lang im Display, und der Startcode wird an der betreffenden Stelle auf das Band aufgezeichnet. Während des Aufzeichnungsvorgangs blinkt START ID im Display.

Setzen von Subcodes

Exaktes Positionieren von Startcodes (Rehearsal-Funktion)

- 1 Drücken Sie während der Wiedergabe an der betreffenden Bandstelle **START ID REHEARSAL**. REHRSL erscheint dann im Display und gleichzeitig blinkt **START ID**. Das Deck gibt nun die an der betreffenden Stelle beginnende 3sekündige Bandpassage achtmal wiederholt wieder, wobei die Zahl rechts neben der Anzeige REHRSL angibt, wie viele Durchgänge noch ausstehen. Nach acht Wiederholdurchgängen stoppt das Band.
- 2 Drücken Sie **REW** ◀◀ oder **FF** ▶▶, um den Anfang der Wiederholpassage exakt festzulegen. Bei jedem Drücken von **REW** ◀◀ bzw. **FF** ▶▶ wird der Anfangspunkt um 0,3 Sekunden zurück- bzw. vorverschoben. Maximal ist eine Verschiebung von etwa 2 Sekunden (bzw. etwa 4 Sekunden im Longplay-Modus) in jede Richtung möglich.

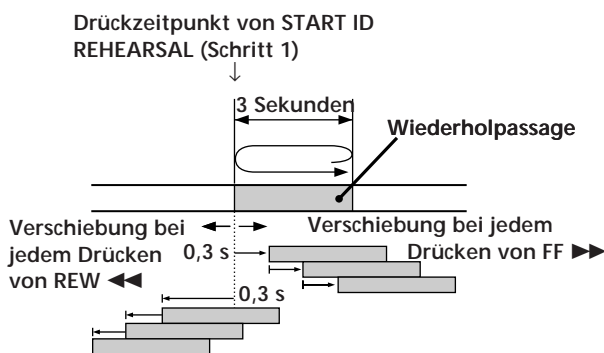

Die zeitliche Verschiebung gegenüber dem Drückzeitpunkt von **START ID REHEARSAL** wird im Display angezeigt (siehe die folgenden Beispiele).

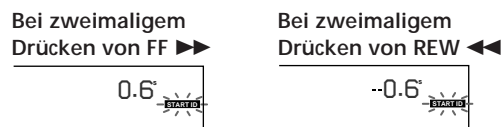

- 3 Drücken Sie **WRITE**. **ID WRITE** erscheint dann einige Sekunden lang, und der Startcode wird an der betreffenden Bandstelle aufgezeichnet. Dabei blinkt **START ID** im Display.

Feinkorrektur der Position eines existierenden Startcodes

Bereits auf dem Band aufgezeichnete Startcodes können nachträglich noch geringfügig vor- oder zurückverschoben werden.

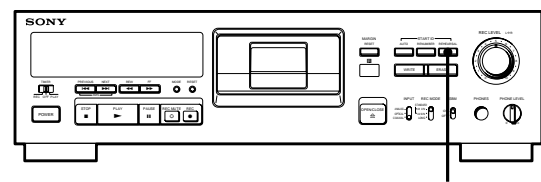

START ID REHEARSAL

- 1 Drücken Sie während der Wiedergabe bei Anzeige des zu korrigierenden Startcodes die **START ID REHEARSAL**-Taste. Das Deck spult dann zum Anfang des Startcodes zurück, und eine 3sekündige Passage wird von der Rehearsal-Funktion wiederholt wiedergegeben.
- 2 Führen Sie die Schritte 1 bis 3 des Abschnittes „Exaktes Positionieren von Startcodes (Rehearsal-Funktion)“ auf dieser Seite aus. Der Startcode kann maximal um etwa 2 Sekunden (bzw. 4 Sekunden im Longplay-Modus) vor- oder zurückverschoben werden.

Hinweis

Ein Startcode, der nur 10 Sekunden oder weniger vom Bandende entfernt ist, kann möglicherweise nur unter Schwierigkeiten oder überhaupt nicht verschoben werden.

Löschen von Startcodes

Auf dem Band vorhandene Startcodes können wie folgt gelöscht werden:

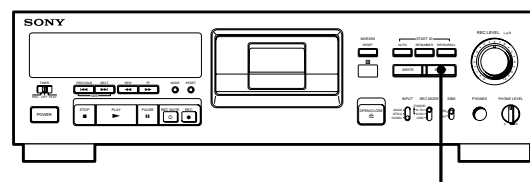

ERASE

Drücken Sie **ERASE**, wenn der zu löschende Startcode angezeigt wird.

Während das Deck nun zum Anfang des Startcodes zurückspult, erscheint die Anzeige (**ERASE**). Während des anschließenden Löschvorgangs erscheint die Anzeige **ID ERASE**.

- Das Löschen eines Startcodes dauert 9 Sekunden.
- Zusammen mit dem Startcode wird auch die zugehörige Programmnummer gelöscht.

Automatische Neunummerierung der Programmnummern (Renumber-Funktion)

Mit der Renumber-Funktion können alle Startcodes ab Bandanfang beginnend mit Nummer 1 neu nummeriert werden. In folgenden Fällen sollte eine Neunummerierung vorgenommen werden:

- Wenn während der Bandwiedergabe ein neuer Startcode hinzugefügt wurde.
- Wenn eine Programmnummer fehlt, da ein Startcode gelöscht wurde.
- Wenn auf ein bereits teilweise bespieltes Band weiter aufgenommen und dabei eine bereits vorhandene Programmnummer eingegeben wurde, oder wenn für einen Startcode keine Programmnummer vorhanden ist.

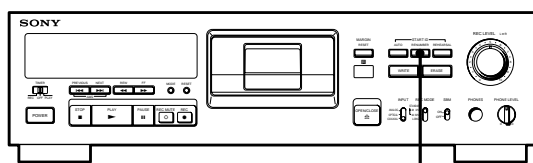

START ID RENUMBER

Zum Starten der Neunummerierung drücken Sie im Wiedergabe- oder Stoppbetrieb die START ID RENUMBER-Taste.

RENUMBER blinkt dann im Display, und das Band wird automatisch zum Anfang zurückgespult. Anschließend sucht das Deck die Startcodes nacheinander auf, gibt an jedem Startcode eine zweisekündige Passage wieder und zeichnet jeweils eine fortlaufende Programmnummer auf. RENUMBER erscheint dabei im Display, und START ID blinkt. Am Ende der Neunummerierung wird das Band automatisch zum Anfang zurückgespult und gestoppt.

Hinweis

In folgenden Fällen ist möglicherweise keine einwandfreie Neunummerierung möglich:

- Das Band enthält eine unbespielte Stelle.
- Der Abstand zwischen zwei Startcodes ist kürzer als 18 Sekunden (bzw. 36 Sekunden im Longplay-Modus).
- Ein Startcode ist nur 10 Sekunden oder weniger vom Bandende entfernt.

Zur besonderen Beachtung

Zur Sicherheit

- Bauen Sie das Gehäuse nicht auseinander, da sonst elektrische Schlaggefahr besteht. Überlassen Sie Wartungsarbeiten nur einem Fachmann.
- Sollte ein fester Gegenstand oder Flüssigkeit in das Gehäuse gelangen, trennen Sie das Netzkabel ab, bevor Sie das Gerät weiterverwenden.

Zur Stromversorgung

- Vergewissern Sie sich vor der Inbetriebnahme des Geräts, daß die Betriebsspannung mit der örtlichen Netzspannung übereinstimmt. Die Betriebsspannung steht auf dem Typenschild an der Geräterückseite.
- Das Gerät ist auch im ausgeschalteten Zustand nicht vollständig vom Stromnetz getrennt, solange das Netzkabel noch an einer Wandsteckdose angeschlossen ist.
- Wenn das Gerät längere Zeit nicht benutzt wird, trennen Sie das Netzkabel von der Wandsteckdose ab. Zum Abtrennen des Kabels fassen Sie stets am Stecker und niemals am Kabel selbst an.
- Das Netzkabel darf nur von einer Fachwerkstatt ausgetauscht werden.

Zum Betrieb

Wenn das Gerät direkt von einem kalten an einen warmen Ort gebracht oder in einem sehr feuchten Raum betrieben wird, kann sich Feuchtigkeit im Inneren niederschlagen. CAUTION erscheint dann im Display, und das Gerät arbeitet nicht mehr einwandfrei. Nehmen Sie in einem solchen Fall die Cassette heraus und warten Sie im eingeschalteten Zustand etwa eine Stunde lang, bis die Feuchtigkeit verdunstet ist.

Zur Aufstellung

- Stellen Sie das Gerät an einen Platz, an dem ausreichende Luftzirkulation gewährleistet ist.
- Folgende Aufstellungsplätze sind ungeeignet:
 - weiche Unterlagen wie Decken usw., da hierdurch die Ventilationsöffnungen an der Unterseite blockiert werden können.
 - Nähe von Heizungen.
 - Plätze, die direktem Sonnenlicht ausgesetzt sind.
 - Schräge Unterlagen.
 - Plätze, die starker Staubentwicklung oder mechanischen Stößen ausgesetzt sind.

Zu den Cassetten

- Legen Sie die Cassette nach dem Betrieb wieder in ihre Schachtel zurück. Achten Sie darauf, daß der Aufbewahrungsplatz keinem Sonnenlicht, keinen hohen Temperaturen, keiner Feuchtigkeit und keinem Staub ausgesetzt ist.
- Die DAT-Cassette ist so konstruiert, daß das Band geschützt ist und kein Staub eindringen kann. Öffnen Sie die Bandabdeckung nicht.
- An der Öffnung an der Rückseite der Cassette erkennt das Deck den Bandtyp. Überkleben Sie die Vertiefung nicht.

Zusatzinformationen

Hinweise zu Cassetten mit mehr als 120 Minuten Länge
Das Band solcher Cassetten ist besonders dünn.
Vermeiden Sie die Verwendung solcher Cassetten zur Aufnahme wichtiger Daten, weil folgende Probleme auftreten können:

- Inkorrekte Bandfädelung bei wiederholtem AMS-Betrieb, Vor- und Zurückspulen und Schnittbetrieb.
- Inkorrektes Setzen und Löschen von Startcodes.
- Tonverzerrungen.

Bei weiterführenden Fragen wenden Sie sich bitte an den nächsten Sony Händler.

Reinigung

Reinigen des Gehäuses, des Bedienungspultes und der Bedienungselemente

Reinigen Sie diese Teile mit einem weichen, leicht mit mildem Haushaltsreiniger angefeuchteten Tuch. Scheuerschwämme, Scheuermittel und Lösungen wie Alkohol oder Benzin dürfen nicht verwendet werden.

Reinigen des Tonkopfes und des Bandpfades

- Nach längerem Betrieb ist der Tonkopf möglicherweise verschmutzt. Um bestmögliche Aufnahme- und Wiedergabequalität zu gewährleisten, sollte nach jeweils etwa zehn Betriebsstunden eine Reinigung mit der Sony Reinigungscassette DT-10CL (nicht mitgeliefert) vorgenommen werden.
- Wenn das Deck längere Zeit nicht benutzt wurde, reinigen Sie den Kopf mit einer Reinigungscassette. Durch Verschmutzung des Kopfes kann es zu Tonaussetzern bei der Wiedergabe kommen.

Verwendung der Reinigungscassette

- 1 Legen Sie die Reinigungscassette (genau wie eine normale DAT-Cassette) ein.
- 2 Drücken Sie **PLAY** ►. Nach zehn Sekunden drücken Sie dann **STOP** ■. (Die Tasten **REC** ● und **FF** ►► dürfen beim Reinigen nicht gedrückt werden.)
- 3 Nehmen Sie die Reinigungscassette heraus, ohne sie zuvor zurückzuspulen. Spulen Sie sie erst zurück, wenn sie am Ende angelangt ist.

Hinweise zur Reinigung

- Nach zehnstündigem Betrieb des Decks erscheint beim Einschalten die Anzeige **CLEANING** etwa zehn Sekunden lang im Display. Reinigen Sie dann den Tonkopf und den Bandpfad.
- Aufgrund des kurzen Bandes der Reinigungscassette wird die Laufzeit und die Restzeit nicht im Display angezeigt.

Meldungen im Display

In der folgenden Tabelle sind die Meldungen und ihre Bedeutung zusammengestellt:

Meldung	Bedeutung
ANALOG	Erscheint einige Sekunden lang beim Umschalten des INPUT-Schalters auf ANALOG.
BLANK	Das Deck sucht den Anfang einer unbespielten Bandstelle.
CAUTION	Die Sicherheitsschaltung ist angesprochen (beispielsweise aufgrund von Feuchtigkeit).
CLEANING	Aufforderung zum Reinigen des Kopfes und des Bandpfades. Diese Meldung erscheint nach zehn Betriebsstunden etwa zehn Sekunden lang, wenn das Deck eingeschaltet wird.
COAXIAL	Erscheint beim Umstellen des INPUT-Schalters auf COAXIAL einige Sekunden lang.
(ERASE)	Die Startcode-Löschfunktion ist aktiviert.
ID ERASE	Ein Startcode wird gelöscht.
ID WRITE	Ein Startcode oder eine Programmnummer wird aufgezeichnet.
NO TAPE	Es ist keine Cassette eingelegt.
OPTICAL	Erscheint beim Umstellen des INPUT-Schalters auf OPTICAL einige Sekunden lang.
PROHIBIT	Die digitale Zuspieldquelle kann nicht über den Digitaleingang des Decks aufgezeichnet werden. Genauerer siehe unter „Arbeitsweise des Serial Copy Management System“ auf Seite 21 und 22.
PROTECT	Die Löschschutzlamelle der Cassette ist geöffnet (es kann nicht auf die Cassette aufgenommen werden).
REHRSL	Die Rehearsal-Funktion ist aktiviert.
SOURCE	Das Deck war länger als etwa zehn Minuten auf Aufnahme-Pause geschaltet; oder es wurde REC ● gedrückt, während keine Cassette oder eine gegen Aufnahme gesperrte Cassette eingelegt war.
TAPE END	Das Ende des bespielten Teils ist erreicht.
TAPE TOP	Der Bandanfang ist erreicht.
UNLOCK	An der mit dem INPUT-Schalter gewählten Buchse liegt kein Digitalsignal an.
WAIT	Das Deck sucht den Anfang des unbespielten Bandteils auf.
(WRITE)	Die Startcode-Aufzeichnungsfunktion ist aktiviert.

Störungsüberprüfungen

Bei Problemen mit dem Deck gehen Sie die folgende Liste durch. Wenn das Problem nicht behoben werden kann, wenden Sie sich bitte an den nächsten Sony Händler.

Der Cassettenhalter schließt sich nicht.

- ➔ Sicherstellen, daß die Cassette richtig eingelegt ist (siehe Seite 6 und 8).
- ➔ Die Cassette bis hinter den silbernen Streifen einschieben (siehe Seite 6 und 8).

Die Funktionstasten arbeiten nicht.

- ➔ Das Deck wurde gerade zuvor eingeschaltet; es arbeitet die ersten vier Sekunden noch nicht. Warten Sie vier Sekunden (bzw. zehn Sekunden bei Erscheinen der Meldung CLEANING) ab, bevor Sie das Deck in Betrieb nehmen.
- ➔ Die PAUSE ■■-Taste ist eingeschaltet. Die Pause durch erneutes Drücken von PAUSE ■■ abschalten.
- ➔ Das Band ist am Ende angelangt. Das Band durch Drücken von REW ◀◀ zurückspulen.

Kein Ton.

- ➔ Das Deck richtig anschließen (siehe Seite 5).
- ➔ Der angeschlossene Verstärker arbeitet nicht einwandfrei. Den Verstärker richtig einstellen (siehe Anleitung des Verstärkers).

Das Deck nimmt nicht auf.

- ➔ Die Löschsutzlamelle der Cassette ist geöffnet. Mit der Lamelle die Vertiefung schließen (siehe Seite 7).
- ➔ Der INPUT-Schalter ist nicht richtig eingestellt. Den Schalter richtig einstellen.
- ➔ Der REC LEVEL-Regler steht auf 0. Durch Drehen des Reglers nach rechts den Aufnahmepegel höher einstellen (nur beim Aufnehmen eines Analogsignals).
- ➔ Der digitale Kopierbetrieb ist gesperrt (beim Aufnehmen eines digitalen Eingangssignals). Über den Analogeingang ein analoges Eingangssignal einspeisen.

Die OPEN/CLOSE ⇄-Taste arbeitet nicht.

- ➔ Das Deck führt momentan eine Aufnahme aus (die OPEN/CLOSE ⇄-Taste arbeitet dann nicht). Vor Drücken von OPEN/CLOSE ⇄ muß die Aufnahme durch Drücken von STOP ■ oder PAUSE ■■ gestoppt werden.

CAUTION erscheint im Display, und das Deck arbeitet nicht.

- ➔ Aufgrund von Feuchtigkeit ist die Sicherheitsschaltung angesprochen. Die Cassette herausnehmen und bei eingeschaltetem Deck etwa eine Stunde lang abwarten. Dann das Deck einmal aus- und wieder einschalten (siehe Seite 17).

Subcodes können nicht aufgenommen werden.

- ➔ Die Löschsutzlamelle der Cassette ist geöffnet. Mit der Lamelle die Vertiefung verschließen (siehe Seite 7).

Während des Aufnahmevorgangs kann kein Startcode gesetzt werden.

- ➔ Der neue Startcode muß mindestens neun Sekunden (bzw. 18 Sekunden im Longplay-Modus) vom Ende des vorausgegangenen Startcodes entfernt sein. Erst wenn diese Zeit verstrichen ist, kann wieder ein Startcode gesetzt werden.

Kein Direktzugriff möglich.

- ➔ Die eingegebene Programmnummer ist nicht auf dem Band vorhanden. Durch Drücken von START ID RENUMBER eine Neunummerierung ausführen.
- ➔ Die Programmnummern sind nicht der Reihe nach angeordnet. Durch Drücken von START ID RENUMBER eine Neunummerierung ausführen.

Der Rückspulvorgang setzt plötzlich ein.

- ➔ Die Wiederholspielfunktion ist eingeschaltet. Die Wiederholspielfunktion durch wiederholtes Drücken von REPEAT (an der Fernbedienung) ausschalten (so daß weder REPEAT noch REPEAT 1 im Display angezeigt wird).

Die Funktionstasten arbeiten nicht, während ein Startcode aufgezeichnet oder gelöscht wird.

- ➔ Es handelt sich dabei nicht um eine Störung. Während der neun Sekunden (bzw. 18 Sekunden im Longplay-Modus) dauernden Aufzeichnungsphase des Startcodes sind alle Tasten deaktiviert. Mit dem Drücken einer Taste abwarten, bis der Startcode ganz aufgezeichnet ist.

Die Absolutzeitcodes können nicht aufgezeichnet werden.

- ➔ Es wurde innerhalb eines unbespielten Bandteils mit der Aufnahme begonnen. Das Band zum Anfang zurückspulen oder das Ende der existierenden Aufzeichnung mit der Ende-Suchfunktion aufsuchen und erst dann mit der Aufnahme beginnen.

Starke Laufgeräusche beim Vor- oder Rückspulen.

- ➔ Es handelt sich dabei nicht um eine Störung. Die Laufgeräusche werden durch die Cassetten-Mechanik verursacht.

Das Band stoppt plötzlich.

- ➔ Die Cassette ist beschädigt. OPEN/CLOSE ⇄ drücken und eine andere Cassette einsetzen.

Nach Drücken von REW ◀◀ oder PREVIOUS ◀◀NEXT ▶▶ läuft das Band nicht sofort los, sondern stoppt kurzzeitig.

- ➔ Der Bandstopp wird durch die Steuerlogik bewirkt. Es handelt sich nicht um eine Störung.

Das Deck kann nicht von der mitgelieferten Fernbedienung aus gesteuert werden.

- ➔ Die Batterien sind erschöpft. Die Batterien auswechseln.

SBM erscheint nicht im Display, obwohl der SBM-Schalter auf ON steht.

- ➔ SBM erscheint nur beim Aufnehmen eines Analogsignals mit einer Abtastfrequenz von 48 kHz oder 44,1 kHz (nicht jedoch beim Aufnehmen eines Digitalsignals oder eines Analogsignals mit einer Abtastfrequenz von 32 kHz und auch nicht bei der Wiedergabe).

Zusatzinformationen

Technische Daten

System

Band	DAT (Digital Audio Tape)
Aufnahmekopf	Rotierend
Aufnahmezeit (mit dem Band DT-120)	Standardplay: 120 Minuten Longplay: 240 Minuten
Bandgeschwindigkeit	Standardplay: 8,15 mm/s Longplay: 4,075 mm/s
Kopftrommel-Drehzahl	Standardplay: 2.000 min ⁻¹ Longplay: 1.000 min ⁻¹
Spurabstand	13,6 µm (20,4 µm)
Abtastfrequenzen	48 kHz, 44,1 kHz, 32 kHz
Anzahl der Kanäle	2 (Stereo)
D/A-Wandlung (Quantisierung)	Standardplay: 16 Bit, linear Longplay: 12 Bit, nicht linear
Frequenzgang*	Standardplay: 2 - 22.000 Hz (±0,5 dB) Longplay: 2 - 14.500 Hz (±0,5 dB)
Signal-Rauschabstand*	über 90 dB (Standardplay und Longplay)
Dynamikumfang*	über 90 dB (Standardplay und Longplay)
Gesamtklirrgrad*	Standardplay: unter 0,005% (1 kHz) Longplay: unter 0,008% (1 kHz)
Gleichlaufschwankungen	unterhalb Meßgrenze (±0,001% W.PEAK)

* Bei analogem Signaleingang und ausgeschalter SBM-Funktion.

Eingangsbuchsen

Bezeichnung	Typ	Impedanz	Nennpegel
ANALOG (LINE)	Cinch	47 kOhm	-4 dBs
DIGITAL OPTICAL	Optobuchse	—	—
DIGITAL COAXIAL	Cinch	75 Ohm	0,5 Vss

Ausgangsbuchsen

Bezeichnung	Typ	Impedanz	Nennpegel	Lastimpedanz
ANALOG LINE	Cinch	470 Ohm	-4 dBs	10 kOhm oder mehr
DIGITAL OPTICAL	Optobuchse	—	660 nm	—
DIGITAL COAXIAL	Cinch	75 Ohm	0,5 Vss	75 Ohm
HEADPHONES	Stereo-Klinke	100 Ohm	1,2 mW	32 Ohm

Allgemeine Daten

Stromversorgung

Bezugsland	Betriebsspannung
USA/Kanada	120 V Wechselspannung, 60 Hz
Kontinentaleuropa	220 - 230 V Wechselspannung, 50/60 Hz

Leistungsaufnahme	30 W
Abmessungen	ca. 430 × 122 × 325 mm (B/H/T)
Gewicht	ca. 5,0 kg

Fernbedienung RM-D9 (mitgeliefert)

Abmessungen	ca. 45 × 185 × 20 mm (B/H/T)
Gewicht	ca. 100 g, einschl. Batterien

Mitgeliefertes Zubehör

Siehe Seite 4.

Änderungen, die dem technischen Fortschritt dienen, bleiben vorbehalten.

Super-Bit-Mapping-Funktion (SBM)

Die SBM-Funktion reduziert beim Aufnehmen von analogen Eingangssignalen die Rauschanteile in dem Frequenzband, für das das menschliche Ohr am sensibelsten ist, und erweitert dadurch den Dynamikumfang.

Hochpräziser A/D-Impulskonverter

Das DAT-Deck wandelt das analoge Eingangssignal mit einem A/D-Impulskonverter und Dezimierungsfiler in ein 24-Bit-Digitalsignal um. Gegenüber dem herkömmlichen DAT-System, das genau wie CDs mit einer 16-Bit-Quantisierung arbeitet, stehen also zusätzlich 8 Bit zur Verfügung. Die präzisere Quantisierung gewährleistet ein geringeres Quantisierungsrauschen. Bei der Umwandlung der 24-Bit-Daten in die für den Aufnahmevorgang erforderlichen 16-Bit-Daten fügt die SBM-Funktion die 4-Bit-Informationen, die beim bisherigen Verfahren verloren gingen, in das 16-Bit-Signal ein und gewährleistet dadurch eine bessere Klangqualität.

Empfindlichkeitscharakteristik des menschlichen Ohres

Die SBM-Funktion fügt die zusätzlichen Signalinformationen unter Berücksichtigung der Empfindlichkeitscharakteristik des menschlichen Ohres ein. Das menschliche Ohr kann Frequenzen zwischen 20 Hz und 20 kHz wahrnehmen, die höchste Empfindlichkeit liegt jedoch zwischen 3 kHz und 4 kHz. Das Quantisierungsrauschen wird nun in dem Bereich, in dem das menschliche Ohr am sensibelsten ist, auch am stärksten reduziert. Dadurch ergibt sich eine wesentlich höhere Gesamt-Rauschverminderung.

Noise-Shaping-Filter

Das SBM-System arbeitet mit einem Noise-Shaping-Filter (siehe Abb. B), dessen Frequenzgang der Empfindlichkeitscharakteristik des menschlichen Ohres entspricht. Das Filter reduziert das Quantisierungsrauschen hauptsächlich in dem Frequenzbereich, in dem das menschliche Ohr am sensibelsten ist. Durch Reintegration der unteren Bit-Information mit der höheren Bit-Information werden die (normalerweise verlorenen) Quantisierungsfehler dem Eingangssignal wieder hinzugefügt (siehe Abb. A).



Abb. A

Abb. B zeigt die Reduzierung des Quantisierungsrauschens bei eingeschaltetem SBM-Schalter (theoretische Werte). Lag der Rauschpegel bei ausgeschaltetem SBM-Schalter bei 0 dB, so erhält man bei eingeschaltetem SBM-Schalter unterhalb von 3 kHz eine Reduzierung von mehr als 10 dB.

Abb. B

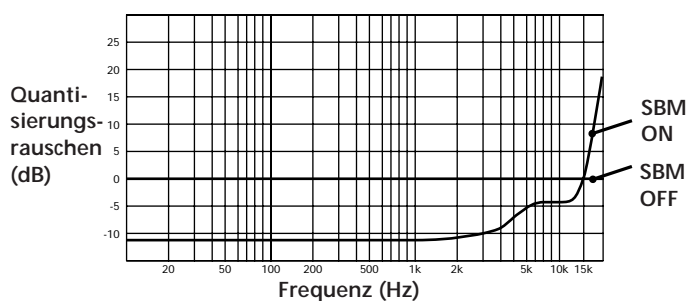

Die SBM-Funktion arbeitet nur beim Aufnehmen. Bei der Wiedergabe erhält man eine bessere Klangqualität, unabhängig von der Einstellung des SBM-Schalters und dem verwendeten DAT-Deck.

Arbeitsweise des „Serial Copy Management System“

Das „Serial Copy Management System“ gestattet ein einmaliges digitales Überspielen einer Digitalquelle, ein weiteres digitales Kopieren wird jedoch verhindert. Die Arbeitsweise dieses Systems wird durch die folgenden Diagramme veranschaulicht.

1 Über den Digitaleingang des DAT-Decks (oder eines MD-Recorders) kann eine digitale Signalquelle (CD, vorbespielte MD oder DAT-Band) aufgenommen werden. Ein anschließendes nochmaliges Kopieren des DAT-Bandes (bzw. der MD) über einen Digitalanschluß ist jedoch nicht möglich.

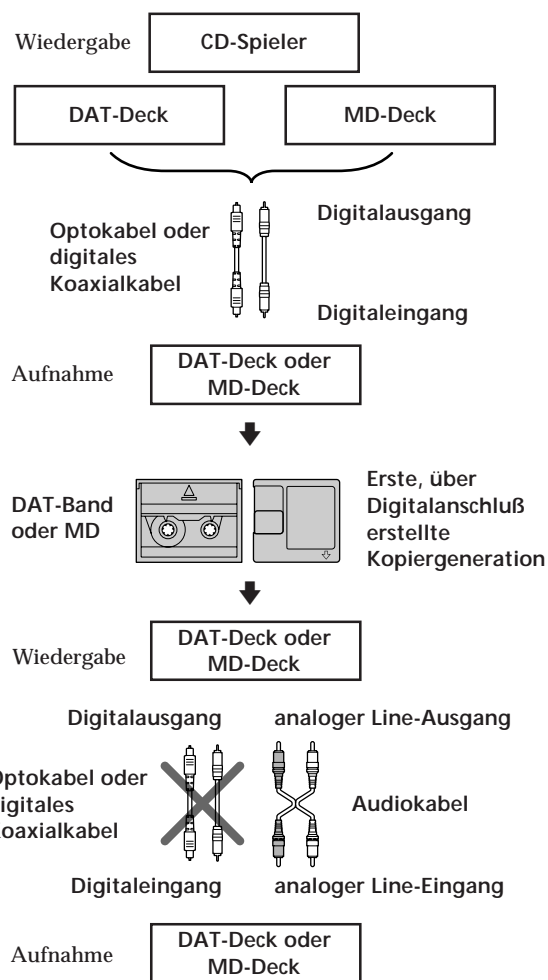

(bitte wenden)

Zusatzinformationen

2 Ein digitales Satellitensignal kann auf ein DAT-Band oder eine MD über den Digitaleingang des DAT-Decks oder eines MD-Decks, das Signale mit einer Abtastfrequenz von 32 kHz oder 48 kHz verarbeiten kann, aufgenommen werden. Das so erstellte DAT-Band bzw. die so erstellte MD kann danach einmal über einen Digitalanschluß auf ein anderes DAT-Band oder eine andere MD überspielt werden. Danach ist jedoch kein weiteres digitales Überspielen mehr möglich. Weitere Kopiergenerationen können nur noch über den Analogeingang des DAT-Decks bzw. MD-Decks erstellt werden.

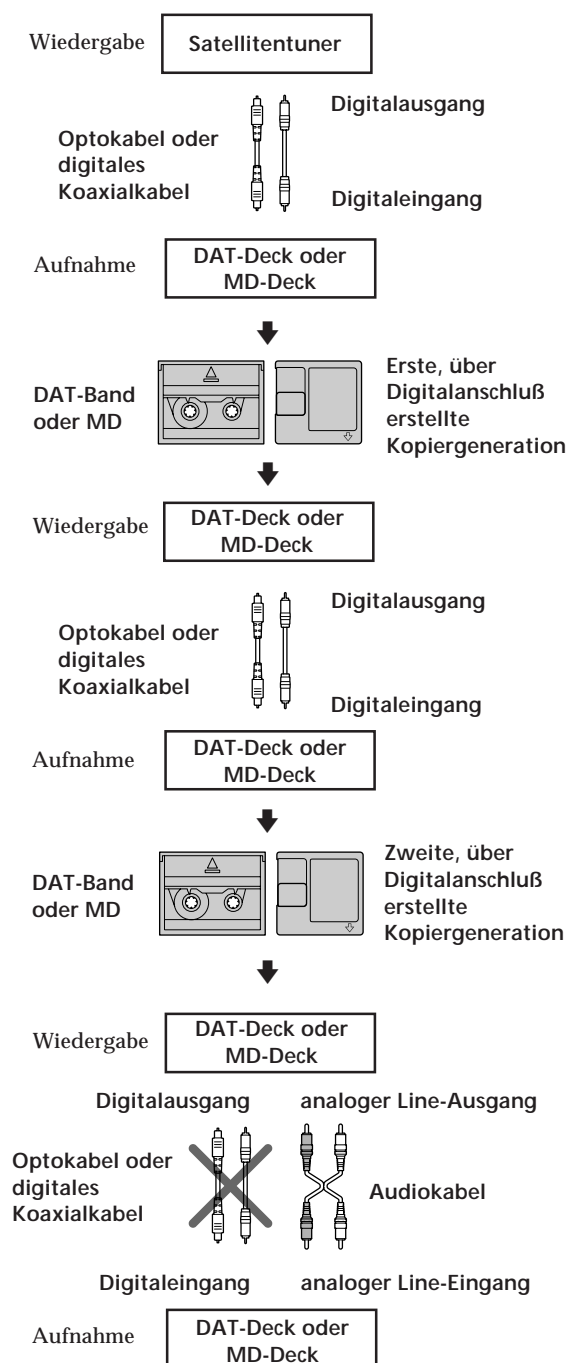

3 Wenn die erste Kopiergeneration des DAT-Bandes oder der MD mit einem analogen Eingangssignal erstellt wurde, ist anschließend ein einmaliges Kopieren über einen Digitalanschluß möglich. Weitere Kopiergenerationen des DAT-Bandes bzw. der MD können jedoch nicht mehr über einen Digitalanschluß erstellt werden.

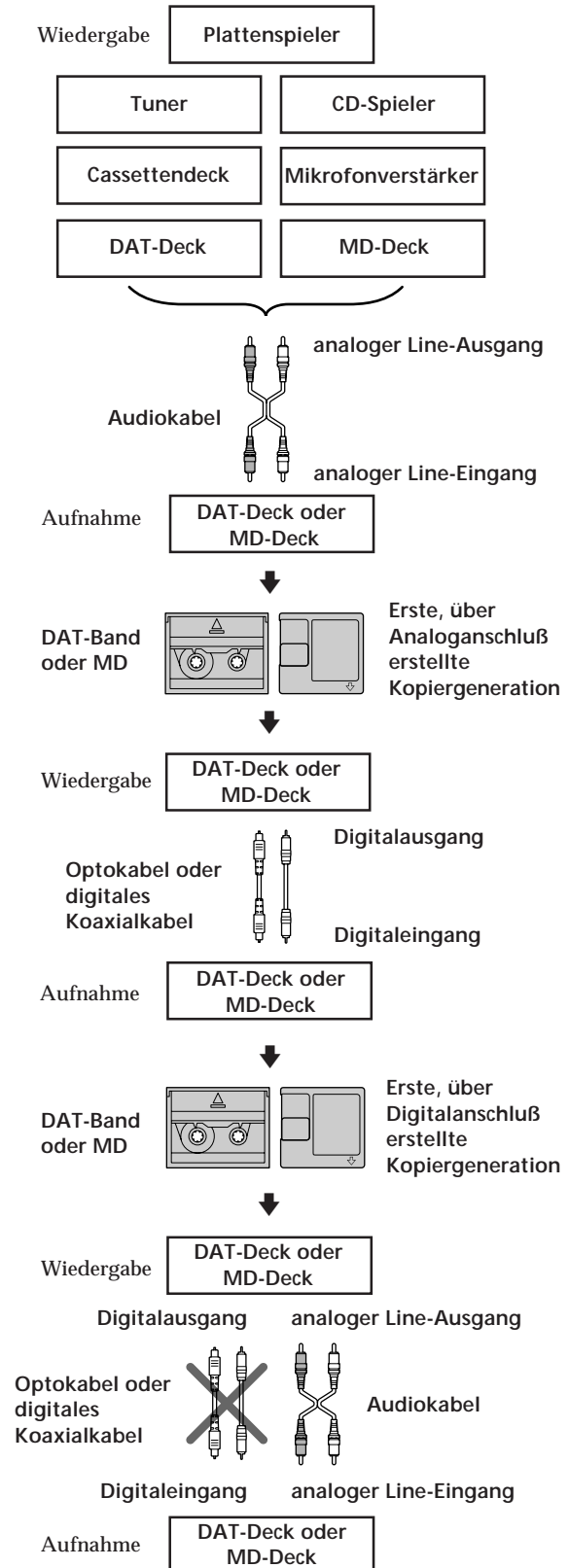

Stichwortverzeichnis

A

- Absolutzeit 12
- Absolutzeitcode 9
- AMS (Automatic Music Sensor) 13
- Anschluß 5
- Aufnahme 6
- Aufnahmemodus 10
- Aufnahmepegel, einstellen 9

B, C

- Bandlaufzeit 12
- Batterien 4

D

- Direktsuche 13
- Display-Meldungen 18

E, F

- Einlegen der Batterien in die Fernbedienung 4
- Emphasis 9, 13
- Ende-Suchfunktion 10

G, H, I, J, K

- Gestellmontage 4

L

- Löschschutzlamelle 7

M

- MARGIN-Anzeigefeld 9

N, O

- Neunumerierung 17

P, Q

- Programmnummern 14, 17

R

- Record Mute-Funktion 11
- Rehearsal-Funktion 16
- Reinigung 18
- Reinigung von Tonkopf und Bandpfad 18
- Restzeit des Bandes 12

S

- SBM-Funktion 11, 20
- Serial Copy Management System 21
- Startcode (Start ID) 14
 - Automatisches Setzen von Startcodes während der Aufnahme 15
 - Exaktes Positionieren von Startcodes 16
 - Feinkorrektur der Position eines existierenden Startcodes 16
 - Löschen von Startcodes 16
 - Manuelles Setzen von Startcodes während der Aufnahme 15
 - Setzen von Startcodes während der Wiedergabe 15
- Stummstellen 9, 11
- Subcodes 14

T

- Timergesteuerte Aufnahme 12
- Timergesteuerte Wiedergabe 14
- Titelspielzeit 12

U, V

- Unbespielte Bandstelle 9

W, X, Y, Z

- Wiedergabe 8
- Wiederholspielbetrieb 13
 - aller Titel 13
 - einzelner Titel 13

Bezeichnung der Bedienungselemente

Tasten

- CLEAR 13
- COUNTR MODE 12
- COUNTER RESET 12
- ERASE 16
- MARGIN RESET 9
- MODE 12
- OPEN/CLOSE \cong 6 - 8
- PAUSE II 7, 9, 11, 14
- PLAY \blacktriangleright 7, 8, 9, 11, 13, 14
- PREVIOUS $\blacktriangleleft\blacktriangleleft$ / NEXT $\blacktriangleright\blacktriangleright$ 8, 13
- REC \bullet 7
- REC MUTE \square 11
- REPEAT 13
- RESET 12
- REW $\blacktriangleleft\blacktriangleleft$ / FF $\blacktriangleright\blacktriangleright$ 7, 8, 10, 15, 16
- START ID AUTO 14
- START ID REHEARSAL 15, 16
- START ID RENUMBER 17
- STOP \blacksquare 7, 8, 12
- WRITE 14, 15

Schalter

- INPUT 6
- POWER 6, 8
- REC MODE 10
- SBM 11
- TIMER 12, 14

Buchsen

- ANALOG (LINE) IN/OUT 5, 6
- DIGITAL COAXIAL IN/OUT 5, 6
- DIGITAL OPTICAL IN/OUT 5, 6
- PHONES 8

Regler

- PHONE LEVEL 8
- REC LEVEL 9